

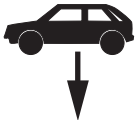

Montagehandleiding Montageanleitung Fitting instruction Instruction de montage Instrucciones de montaje Montagevejledning Monteringsveiledning Monteringshandleiding Návod k montáži Szerelési utasítás	Seat Cordoba Sedan Seat Cordoba Vario	 EC 94/20	 1600 kg	 1200 kg	 50 kg	D waarde value Wert valeur	<table border="1"> <tr> <td>NL</td><td>D</td><td>GB</td><td>N</td><td>H</td><td></td></tr> <tr> <td>F</td><td>E</td><td>DK</td><td>S</td><td>CZ</td><td></td></tr> </table>	NL	D	GB	N	H		F	E	DK	S	CZ	
	NL						D	GB	N	H									
F	E	DK	S	CZ															
1999 →	TYPE: 026421	e4 00-1551	6,73 kN	(c) BOSAL 19-05-2010	Rev. nr. 01														

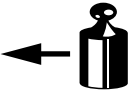

Raadpleeg uw dealer voor de max. massa die uw wagen mag trekken.

Die maximale Anhängelast ihres Fahrzeuges können Sie im Fahrzeugschein oder im Benutzerhandbuch nachlesen.

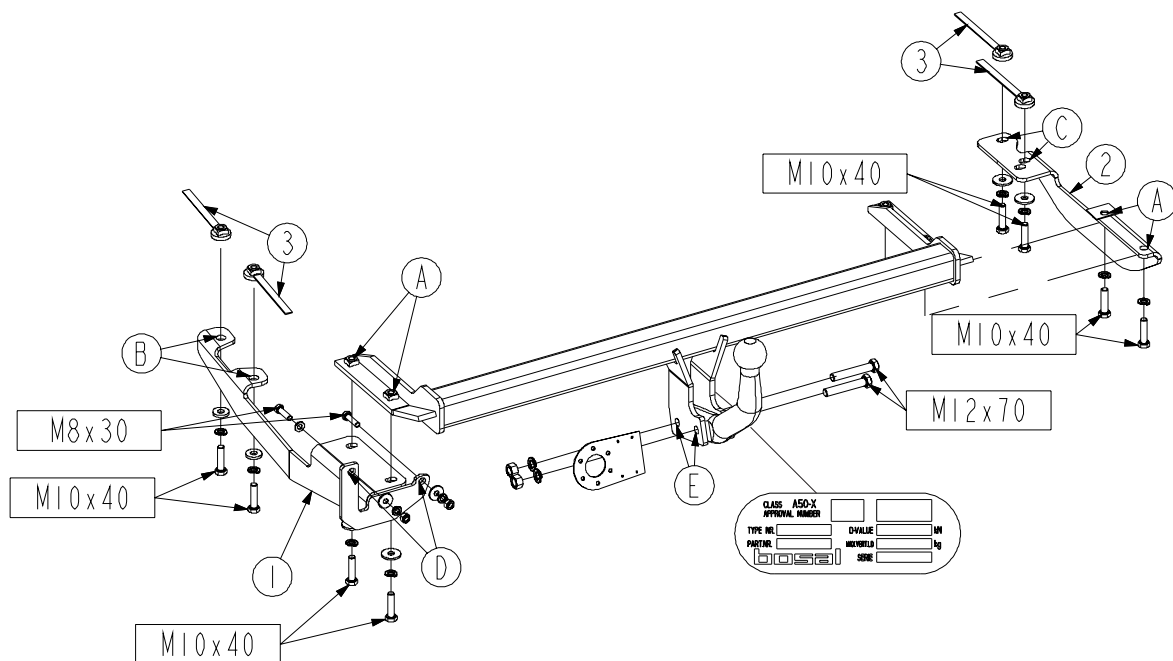
For the max. trailer weight of your car please refer to the owner's manual or your car homologation documents.

Pour connaître le poids maxi remorquable pour votre voiture consulter la notice d'utilisation de votre voiture ou la carte grise.

Consulte a su distribuidor sobre el peso máximo que puede remolcar su vehículo.





Deres forhandler vil kunne oplyse Dem om den højst tilladte vægt efter Deres køretøj.

Ta kontakt med forhandleren angående den maksimale vekt som bilen kan trekke.

Se handboken eller registreringsbevis för max släpvagnsvikt för din bil.

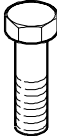
Maximální přípustná hmotnost přívěsu pro Vaše vozidlo je uvedena v technickém průkazu nebo v uživatelské příručce.

A gépkocsijához kapcsolható utánfutó maximális súlyát illetően lapozza fel az autó felhasználói kézikönyvét, illetve típusengedélyét.

Meegeleverde onderdelen Mitgelieferte Befestigungsteile Provided parts Materiel de fixation joint Piezas incluidas	Medfølgende komponenter Vedlagt festemateriell Medföljande komponenter Dodané upevňovací díly Általunk biztosított alkatrészek
 2x M 8x30 8x M10x40 2x M12x70	 2x M 8 2x M12
 2x M 8 8x M10 2x M12	 1x M 8 2x 25x10,5x4
 2x M 8 4x M 10	

026421 MONTAGEHANDLEIDING

1. Meegeleverde onderdelen en bevestigingsmaterialen van de trekhaak verwijderen. Eventueel aanwezige kit ter plaatse van de bevestigingspunten verwijderen.
2. Demonteer de bumper (het stalen binnenwerk komt te vervallen) en de kunststof afschermkap aan de onderzijde.
Demonteer de achterste uitlaatophangpunten van de achterste uitlaatdemper en maak het hittedschild los.
Verwijder de rubberdoppen, t.p.v. gaten "B" en "C", uit de onderzijde van het chassis.
3. Plaats de dwarsbalk in de chassisbalken. Monteer steunen "1" en "2" t.p.v. gaten "A" met bouten M10x40, incl. veerringen en carrosserieringen.
4. Boor resp. gaten "B" en "C" door de steunen "1" en "2" op \varnothing 12.5mm
5. Plaats nu de contrastrippen "3", links en rechts, in de chassisbalken. Monteer de steunen "1" en "2", t.p.v. de gaten "B" en "C", met bouten M10x40 incl. veerringen en carrosserieringen.
6. Monteer steun "1", t.p.v. gaten "D", met 2 bouten M8x30 incl. sluitringen, veerringen, carrosserieringen en moeren M8.
7. Zet de trekhaak vast. Hierbij de volgende aanhaalmomenten hanteren:
M 8 - 23 Nm
M10 - 46 Nm
M12 - 79 Nm
Het is noodzakelijk om na ca. 1000 km gebruik de boutverbindingen na te trekken (volgens gegeven aanhaalmomenten).
8. Maak een uitsparing in de kunststof bumper, afhankelijk van het model, volgens detail 1 of 2.
9. Maak uitsparingen in de kunststof afschermkap aan de onderzijde van de auto volgens detail 3.
10. Monteer het hittedschild en de achterdemper terug.
11. Monteer de kunststof afschermkap aan de onderzijde van de auto en daarna de bumper terug.
12. Monteer de kogel incl. stekkerdoosplaat t.p.v. gaten "E" met 2 bouten M12x70, incl. veerringen en moeren.
LET OP: De kentekenplaat moet volledig zichtbaar zijn, verwijder daarom ten alle tijden de koppelingskogel indien deze niet gebruikt wordt.
13. Bosal kan niet aansprakelijk worden gesteld voor enig gebrek in het produkt zoals veroorzaakt door de schuld of door welk onoordeelkundig gebruik ook van de gebruiker of een persoon voor wie hij aansprakelijk is (art. 185, lid 2 N.B.W.).

026421 FITTING INSTRUCTIONS

1. Unpack the towing bracket and check its contents against the parts list. If necessary, remove the underseal from around the fitting points of the luggage compartment/frame members.
2. Dismount the bumper (the steel inside part will no longer be used) and the synthetic protecting cap at the lower-side.
Dismount the rearmost suspension points from the rearmost exhaust damper and loosen the heatshield. Remove the rubber caps, at the holes "B" and "C", from the lower-side of the chassis.
3. Place the crossbar in the frame members. Mount supports "1" and "2", at the holes "A", using M10x40 bolts, spring washers and large washers.
4. Drill holes "B" and "C" through the supports "1" and "2" to \varnothing 12.5 mm.
5. Place backing plates "3", LH and RH side, in the frame members. Mount the supports "1" and "2", at the holes "B" and "C", using the M10x40 bolts, large washers and spring washers.
6. Mount support "1", at the holes "D", using 2 M8x30 bolts, plain washers, large washers, spring washers and nuts M8.
7. Secure the towbar using a torque-wrench. Torque the bolts as follows:
M 8 - 23 Nm
M10 - 46 Nm
M12 - 79 Nm
After about 1000 km use, re-tighten the bolts and nuts to the specified torque.
8. Make a recess in the synthetic bumper, depending on the model, as shown in detail 1 or 2.
9. Make recesses in the synthetic protecting cap at the lower-side of the car according to detail 3.
10. Remount the heatshield and the rear damper.
11. Remount the synthetic protection cap, at the lower-side of the car, and the bumper.
12. Mount the ball incl. socket plate at the holes "E" with 2 M12x70 bolts, spring washers and nuts.
ATTENTION: The license plate has to be visible over the whole area. Therefore the ball must be removed always if the towbar is not in use.
13. Bosal cannot be held responsible for any defects in the product caused by fault or by any injudicious use whatever of the user or a person he is liable for. (sect. 185, art. 2 N.B.W.)

026421 DESCRIPTION DU MONTAGE

1. Séparer les différents éléments d'attelage. Enlever le mastic de protection autour des points de fixation.
2. Démonter le pare chocs (la doublure d'acier ne sera pas remontée) et la plaque de protection plastique au dessous.
Démonter les supports de suspension arrière du silencieux arrière d'échappement et décrocher l'écran thermique.
Enlever les bouchons caoutchouc, au niveau des trous "B" et "C", du dessous du châssis.
3. Placer la traverse dans les longerons du châssis. Monter les supports "1" et "2", au niveau des trous "A" à l'aide des boulons M10x40, des rondelles grower et des rondelles de carrosserie.
4. Percer les trous "B" et "C" à travers les supports "1" et "2" au \varnothing 12.5mm.
5. Placer les contre-plaques "3", gauche et droit, dans les longerons du châssis. Monter les supports "1" et "2", au niveau des trous "B" et "C", à l'aide des boulons M10x40, des rondelles de carrosserie et des rondelles grower.
6. Monter le support "1", au niveau des trous "D", à l'aide des boulons M8x30, des rondelles de carrosserie, des rondelles grower, des rondelles plates et des écrous M8.
7. Fixer l'attelage. Bloquer l'ensemble de la boulonnerie aux couples de serrage suivants:
M 8 - 23 Nm
M10 - 46 Nm
M12 - 79 Nm
Il est conseillé de vérifier le serrage de toute la boulonnerie après 1000 Km de traction.
8. Faire une découpe dans le pare chocs plastique, dépendent de la modèle, suivant le détail 1 ou 2.
9. Faire découpes dans la plaque de protection plastique, au dessous de la voiture, suivant le détail 3.
10. Remonter l'écran thermique et le silencieux arrière.
11. Remonter la plaque de protection plastique, au dessous de la voiture, et le pare chocs.
12. Monter la rotule et le support de prise au niveau des trous "E" à l'aide des boulons M12x70, des rondelles grower et des écrous.
ATTENTION: La plaque d'immatriculation doit être visible entièrement, en conséquence la rotule doit être enlevée quand l'attelage n'est pas utilisé.
13. Bosal décline toute responsabilité concernant des défauts éventuels de cet attelage qui seraient causés par une mauvaise utilisation. Seul l'utilisateur est responsable (art 185 lid 2 NBW).

026421 ANBAUANWEISUNG

1. Die Anhängervorrichtung auspacken und die Befestigungsteile auf Vollständigkeit überprüfen. Im Bereich der Befestigungspunkte den Unterbodenschutz entfernen.
2. Den Stoßfänger und die Kunststoffschirmplatte an der Unterseite demontieren. (Der metallische Innenstoßfänger wird nicht mehr benötigt.)
Den hinteren Aufhängebügel des hinteren Schalldämpfers und das Hitzeschild demontieren.
Die Gummiabdichtungen, an den Löchern "B" und "C", aus der Unterseite des Chassis entfernen.
3. Den Querträger in den Chassisrahmen legen. Die Stützen "1" und "2" mit Schrauben M10x40, Federringen und Karosseriescheiben an die Löcher "A" montieren.
4. Die Löcher "B" und "C" durch die Stützen "1" und "2" auf \varnothing 12.5mm bohren.
5. Die Platten "3", links und rechts, in den Chassisrahmen legen. Die Stützen "1" und "2" mit Schrauben M10x40, Karosseriescheiben und Federringen an die Löcher "B" und "C" montieren.
6. Die Stütze "1" mit Schrauben M8x30, Karosseriescheiben, Unterlegscheiben, Federringen und Muttern M8 an die Löcher "D" montieren.
7. Die Anhängervorrichtung ausrichten und alle Schrauben mit folgenden Drehmomenten anziehen:
M 8 - 23 Nm
M10 - 46 Nm
M12 - 79 Nm
Nach ca. 1000 km die Bolzenverbindungen, wie angegeben, nachziehen.
8. Einen Ausschnitt in den Kunststoffstoßfänger, abhängig vom Modell, gemäß Detail 1 oder 2 vornehmen.
9. Ausschnitte in der Kunststoffschirmplatte an der Unterseite des Fahrzeuges, gemäß Detail 3 vornehmen.
10. Das Hitzeschild und den Schalldämpfer wieder montieren.
11. Die Kunststoffschirmplatte, an der Unterseite des Fahrzeuges, und den Stoßfänger wieder montieren.
12. Die Kugel und die Steckdosenhalteplatte mit Schrauben M12x70, Federringen und Muttern an die Löcher "E" montieren.
ACHTUNG: Das Nummernschild muß vollständig sichtbar sein. Falls die Anhängervorrichtung nicht benutzt wird, muß die Kugel immer entfernt werden.
13. Für einen Mangel am Produkt, der durch den Fahrzeughalter oder eine andere Person aufgrund unsachgemäßer Benutzung verursacht wurde, übernimmt Bosal keine Haftung. (art. 185 lid 2 N.B.W.)

026421 INSTRUCCIONES DE MONTAJE

1. Sacar las piezas y el material de sujeción incluidos en el gancho de remolque. Si procede, retirar el pegamento existente en los puntos de sujeción.
2. Desmonte el parachoques (la parte interior de acero quedará inservible) y la cubierta de protección sintética en la parte inferior.
Desmonte los puntos de sujeción de descarga del amortiguador trasero del tubo de escape y desmonte la pantalla térmica.
Quite los tapones de caucho, a la altura de los orificios "B" y "C", de la parte inferior del chasis.
3. Coloque el tirante transversal en los travesaños del chasis. Monte los soportes "1" y "2" a la altura de los orificios "A" con los pernos M10x40, incluyendo los muelles helicoidales y las volanderas.
4. Haga las perforaciones respectivas "B" y "C" travesando los soportes "1" y "2" a \varnothing 12.5mm.
5. Ahora coloque las cubrejuntas de apriete "3", a la izquierda y a la derecha, en los travesaños del chasis. Monte los soportes "1" y "2", a la altura de los orificios "B" y "C", con pernos M10x40, incluyendo los muelles helicoidales y las volanderas.
6. Monte el soporte "1", a la altura de los orificios "D", con 2 pernos M8x30, incluyendo las arandelas de hermeticidad, los muelles helicoidales y las volanderas y las tuercas M8.
7. Fijar el gancho de remolque. Atenerse aquí a los siguientes pares de apriete:
M 8 - 23 Nm
M10 - 46 Nm
M12 - 79 Nm
Cada 1000 km de uso es necesario comprobar las conexiones del perno (según los pares de apriete dados).
8. Haga un hueco en el parachoques sintético, en función del modelo, siguiendo el detalle 1 o 2.
9. Haga huecos en la cubierta de protección sintética en la parte inferior del coche, siguiendo el detalle 3.
10. Monte la pantalla térmica y el amortiguador trasero de nuevo.
11. Vuelva a montar la cubierta de protección sintética en la parte inferior del coche y coloque el parachoques de nuevo.
12. Monte la bola con la placa del enchufe incluida a la altura de los orificios "E" con 2 pernos M12x70, incluyendo los muelles helicoidales y las tuercas.
ATENCIÓN: Si no va a utilizar el gancho de remolque, desmontar siempre la bola, porque la placa de matrícula debe ser visible en toda la superficie.
13. Bosal no asume responsabilidad de ningún tipo por defectos en el producto causados por o debidos a un uso imprudente, tanto por parte del usuario como de cualquier persona bajo su responsabilidad (art. 185, párrafo 2 N.B.W. (Código Civil Holandés)).

026421 MONTAGEVEJLEDNING

1. Fjern de dele og monteringsmaterialer der sidder på trækkrogen. Eventuelt kit på fastgørelsespunkterne fjernes.
2. Afmonter kofangeren (den indvendige stålramme går fra hinanden) og kunststofskærmningskappen på undersiden.
Afmontér de bageste ophængningsbeslag til den bageste lyddæmper, og løsn varmeskjoldet.
Fjern gummiropperne i hullerne "B" og "C" fra undersiden af chassiset.
3. Anbring tværbjælken i chassisbjælken. Montér støtterne "1" og "2" i hullerne "A" med M10x40 bolte inkl. fjederskiver og karosseriskiver.
4. Bor henh. hullerne "B" og "C" gennem støtterne "1" og "2" med en diameter på 12,5mm.
5. Anbring nu kontrapladerne "3", til venstre og højre, i chassisbjælken. Montér støtterne "1" og "2" i hullerne "B" og "C" med M10x40 bolte inkl. fjederskiver og karosseriskiver.
6. Montér støtte "1" i hullerne "D" med 2 M8x30 bolte inkl. spændskiver, fjederskiver, karosseriskiver og møtrikker M8.
7. Fastgør trækkrogen. Følgende momenter skal iagttages:
M 8 - 23 Nm
M10 - 46 Nm
M12 - 79 Nm
Det er nødvendigt at efterspænde møtrikken efter ca. 1000 km.
8. Lav en udsparring i kunststofkofangeren, så den passer til den pågældende model, som angivet i detalje 1 eller 2.
9. Lav udsparring i kunststofskærmningskappen på undersiden af bilen, som angivet i detalje 3.
10. Montér igen varmeskjoldet og den bageste støddæmper.
11. Montér igen kunststofskærmningskappen på undersiden af bilen og derpå kofangeren.
12. Montér kuglen og stikdåsepladen i hullerne "E" med 2 M12x70 bolte inkl. fjederskiver og møtrikker.
OBS! Hvis trækkrogen ikke anvendes, skal nummerpladen være helt synlig. I det tilfælde fjern kugledelen.
13. Bosal kan ikke gøres ansvarlig for mangler ved produktet, der er opstået som følge af skyld eller ukyndig anvendelse af brugeren eller en person som han er ansvarlig for (§ 185, stk. 2 N.B.W. (hollandsk privatret)).

026421 MONTERINGSVEILEDNING

1. Fjern vedlagte deler og festemateriell fra tilhengerfestet. Fjern eventuelt kitt som måtte befinne seg på festepunktene.
 2. Demonter støtfangeren (de innvendige delene av stål bortfaller) samt plastlokket på undersiden. Demonter de bakre opphengene til den bakre lyddemperen og ta av varmeskjoldet. Fjern gummiroppene i hullene «B» og «C» fra undersiden av chassiset.
 3. Sett den tverrgående bjelken i chassisbjelkene. Monter støtte «1» og «2» ved hullene «A» med boltene M10x40, med sprengskiver og karosseri-ringer.
 4. Bor hullene «B» og «C» gjennom støtte «1» og «2» med \varnothing 12,5 mm.
 5. Sett nå del «3» i chassisbjelkene på venstre og høyre side. Monter støtte «1» og «2» ved hullene «B» og «C» med boltene M10x40, med sprengskiver og karosseri-ringer.
 6. Monter støtte «1», ved hullene «D», med 2 bolter M8x30 med skiver, sprengskiver, karosseri-ringer og muttere M8.
 7. Fest tilhengerfestet. Bruk i den forbindelse følgende tilstrammingsmomenter:
M 8 - 23 Nm M10 - 46 Nm M12 - 79 Nm
Det er nødvendig å etterstramme boltforbindelsene etter ca. 1000 km (i henhold til de oppgitte tilstrammingsmomentene).
 8. Lag en utsparring i støtfangeren av plast. Dette gjøres som i detalj 1 eller 2 avhengig av modellen.
 9. Lag utsparinger i avskjermingslokket på undersiden av bilen som vist i detalj 3.
 10. Monter varmeskjoldet og den bakre lyddemperen på bilen igjen.
 11. Monter plastlokket på undersiden av bilen og monter deretter støtfangeren.
 12. Monter kulan med holder for el-kontakt ved hullene «E» med 2 bolter M12x70, med sprengskiver og muttere.
OBS: Nummerskiltet må være helt synlig. Fjern derfor alltid koplingskulan hvis denne ikke er i bruk.
- Bosal kan ikke stilles ansvarlig for noen mangel ved produktet som kan forårsakes av skjødesløs eller ukynlig bruk. Ansvarer er brukerens eget (paragraf 185, ledd 2 i den nederlandske sivilrettslige lovboken).

026421 SZERELÉSI ÚTMUTATÓ

1. Csomagolja ki a vonóhorgot és ellenőrizze a tartalmát, összevetve az alkatrésztáblával. Szükség esetén távolítsa el az alsó tömítést a vonóhorog rögzítési pontjairól.
2. Szerelje le a lökhárítót (az acél betétrészre már nem lesz szükség) és a műanyag védősapkát alul.
Szerelje le a leghátsó felfüggesztési pontokat a leghátsó kipufogó lengéscsillapítóról és lazítsa meg a hővédő lemezt.
Távolítsa el a gumisapkákat a „B” és „C” furatoknál az alváz aljáról.
3. Helyezze a vonóhorogtestet az alvázgerendákba. Szerelje fel az „1”-es és „2”-es tartókat az „A” furatokhoz M10x40-es csavarokat, rugós alátéteket és fakötésű alátéteket használva.
4. Fúrja ki a „B” és „C” furatokat az „1”-es és „2”-es tartókon keresztül \varnothing 12,5 mm átmérőjűre.
5. Helyezze a 3”-as alátétlemezeket bal- és jobboldalon az alvázgerendákba. Szerelje fel az „1”-es és „2”-es tartókat a „B” és „C” furatokhoz M10x40-es csavarokat, fakötésű alátéteket és rugós alátéteket használva.
6. Szerelje fel az „1”-es tartót a „D” furatokhoz 2 db M8x30-as csavart, lapos alátéteket, fakötésű alátéteket, rugós alátéteket és M8-as csavaranyákat használva.
7. Rögzítse a vonórudat egy nyomatékkulcsot használva. Húzza meg a csavarokat az alábbi nyomatékkal: M 8 - 23 Nm M10 - 46 Nm M12 - 79 Nm
Kb. 1000 km használat után húzza után a csavarokat és anyákat az előírt nyomatékra.
8. Készítsen egy bemetszést a műanyag lökhárítón a modelltől függően az 1-es vagy 2-es rajzon mutatottak szerint.
9. Készítsen egy bemetszést a műanyag védősapkán az autó aljánál a 3-as rajz szerint.
10. Szerelje vissza a hővédő lemezt és a hátsó lengéscsillapítót.
11. Szerelje vissza a műanyag védősapkát az autó aljához, valamint a lökhárítót.
12. Szerelje vissza a vonógömböt, beleértve a dugaljartó lemezt az „E” furatokhoz 2 db M12x70-es csavarral, rugós alátétekkel és csavaranyákkal.
FIGYELEM: A rendszámtáblának teljes egészében láthatónak kell lennie. Ezért a vonógömböt mindig el kell távolítani, ha a vonórudat nem használják.
13. A BOSAL semmiféle felelősséget nem vállal a termék meghibásodásáért, ha az akár a felhasználó, akár más személy hibájából illetve a termék nem rendeltetésszerű használatára folytán következik be.

026421 MONTERINGSINSTRUKTION

1. Päck upp monteringsssatsen och kontrollera innehållet mot detaljbeskrivning. Om det behövs tag bort underredsmassa runt monteringspunkterna i bagageutrymmet och under bilen.
2. Montera av kofångaren (stålkonstruktionen används inte) och skyddskåpan på undersidan. Ta av avgasrörets bakre upphängningsanordningar och ta loss varmeskjolden. Ta av gummiropparna ur hål "B" och "C" på undersidan av chassit.
3. Placera tvärbalkarna i chassibalken. Montera fast stöd "1" och "2" i hål "A" med bultar M10x40, inkl. fjäderringar och karrossringar.
4. Borra hål (\varnothing 12,5mm) "B" och "C" i stöd "1" och "2".
5. Placera nu kontrastlister "3", till vänster och höger i chassibalken. Monter fast stöd "1" och "2" i hål "B" och "C" med muttrar M10x40 inkl. fjäderringar och karrossringar.
6. Montera fast stöd "1" i hål "D" med 2 bultar (M8x30) inkl. låsringar, fjäderringar, karrossringar och muttrar M8.
7. Montera dragkroken. Spänn med momentnyckel enligt följande:
M 8 - 23 Nm
M10 - 46 Nm
M12 - 79 Nm
Det är nödvändigt att dra åt bultarna igen efter ungefär 1000 km körning (enligt angivna momentangivelser).
8. Gör en utskärning i kofångaren enligt detalj 1 eller 2, beroende på modell.
9. Skär även ur kåpan på bilens undersida enligt detalj 3.
10. Montera fast varmeskjoldet och bakre ljuddämpare.
11. Montera fast skyddskåpan på bilens undersida och sätt därefter fast kofångaren igen.
12. Montera fast kulan inkl. kontaktplatta i hål "E" med 2 bultar (M12x70) inkl. fjäderringar och muttrar.
OBS! Registreringsskylten måste vara fullständigt synlig, avlägsna därför alltid dragkroken när den inte används.
13. Bosal kan inte ställas till ansvar för fel på produkten som orsakats av användaren eller genom omdömeslöst bruk av produkten av användaren eller en person som han bär ansvar för (art. 185, paragraf 2 i den nederländska civilrättsbalken).

026421 NÁVOD K MONTÁŽI

1. Podle přiloženého seznamu zkontrolovat jednotlivé součásti tažného zařízení. Pokud je to nezbytné, odstranit z montážních míst jednotlivých součástí tažného zařízení a zavazadlového prostoru ochranný prostředek.
2. Demontovat nárazník (ocelová vnitřní část již nebude použita) a umělohmotný ochranný kryt ze spodní strany. Demontovat zadní závěsné body ze zadního výfukového tlumiče, uvolnit tepelný štít.
Ze spodní části podvozku (otvory „B“ a „C“) sejmout gumové kryty.
3. Umístit příčný nosník do konstrukce (rámu). Připevnit podpěry „1“ a „2“ k otvorům „A“, použít šrouby M10x40 a pružné a velké podložky.
4. Skrze podpěry „1“ a „2“ vyvrtat otvory „B“ a „C“ o průměru 12,5 mm.
5. Umístit destičky „3“ do konstrukce - rámu (pravá i levá strana). Připevnit podpěry „1“ a „2“ k otvorům „B“ a „C“, použít šrouby M10x40, velké a pružné podložky.
6. Připevnit podpěru „1“ k otvorům „D“, použít 2 šrouby M8x30, ploché, velké a pružné podložky a matice M8.
7. Tažné zařízení zabezpečit, všechny šrouby a matice utáhnout. Hodnoty krouticího momentu pro jednotlivé typy šroubů:
M8- 23 Nm
M10-46 Nm
M12-79 Nm
Po ujetí zhruba 1000 km dotáhnout všechny šrouby a matice na výše uvedené hodnoty krouticího momentu.
8. Podle detailu 1 nebo 2 (v závislosti na modelu automobilu) zhotovit výřez v umělohmotném nárazníku.
9. Podle detailu 3 zhotovit výřez v umělohmotném ochranném krytu umístěném na spodní straně automobilu.
10. Připevnit tepelný štít a zadní tlumič.
11. Připevnit umělohmotný ochranný kryt ke spodní straně automobilu a nárazník.
12. Připevnit kulový čep včetně destičky se zástrčkou k otvorům „E“. Použít 2 šrouby M12x70, pružné podložky a matice. POZOR: SPZ musí být viditelná v celé velikosti. Proto musí být kulový čep demontován vždy když není tažné zařízení v provozu.
13. Firma Bosal nenese zodpovědnost za jakoukoliv závadu na výrobku způsobenou nesprávným zacházením na straně uživatele nebo osoby z kterou je zodpovědný.

DETAIL 1 SEDAN

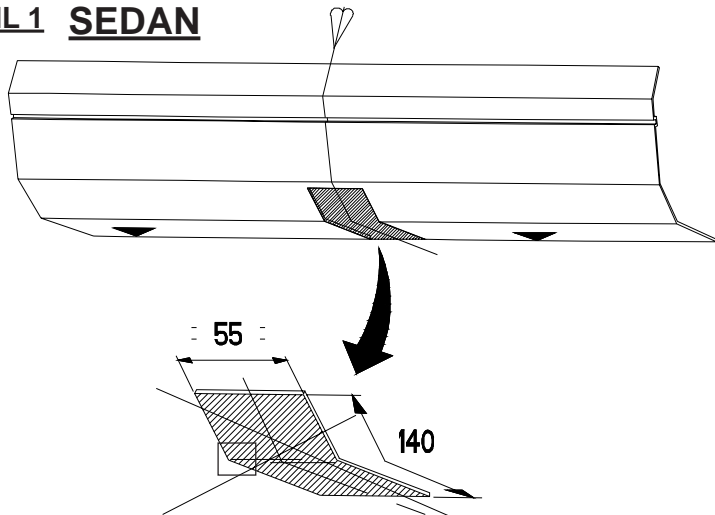

DETAIL 2 VARIO

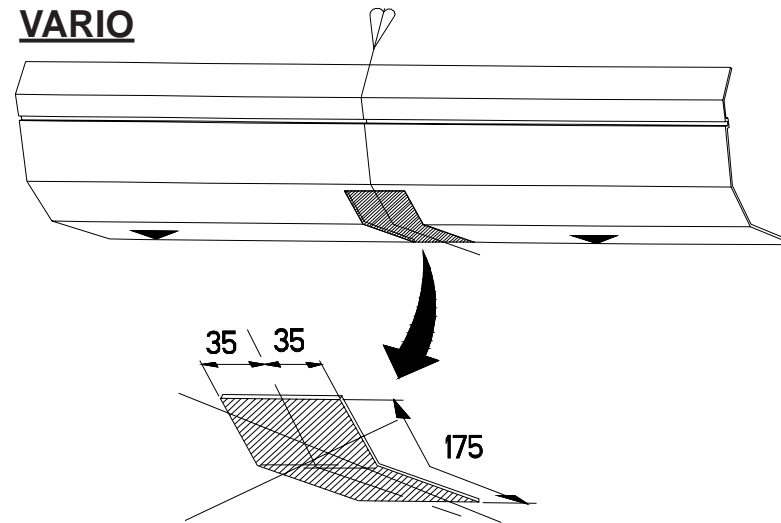

**DETAIL 3
SEDAN + VARIO**

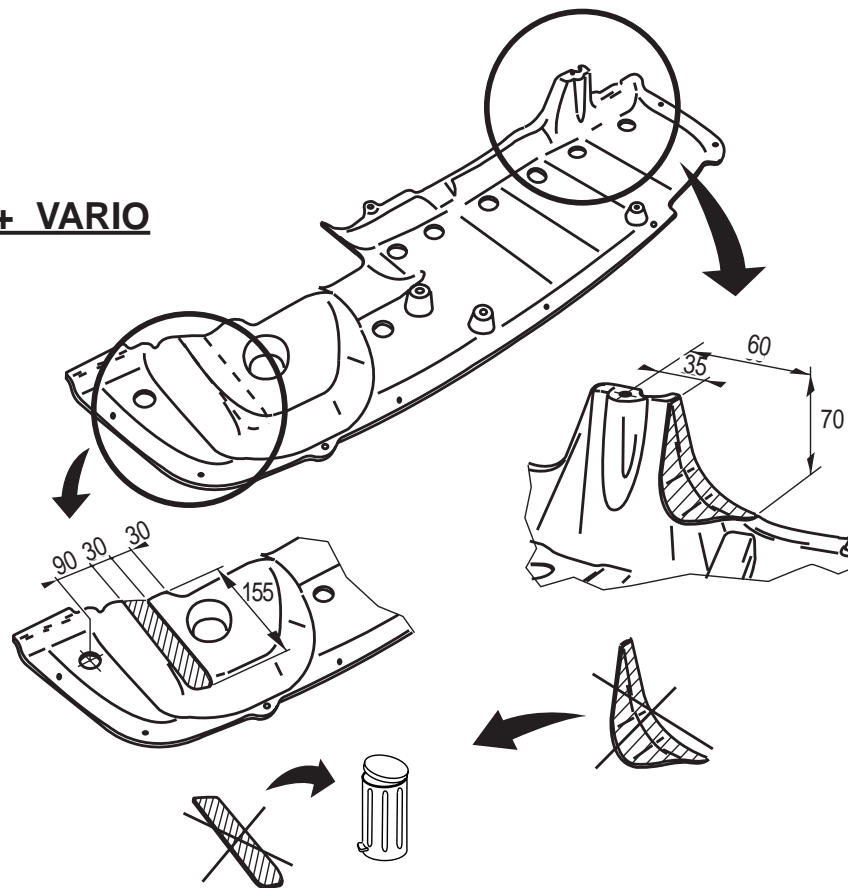

026421