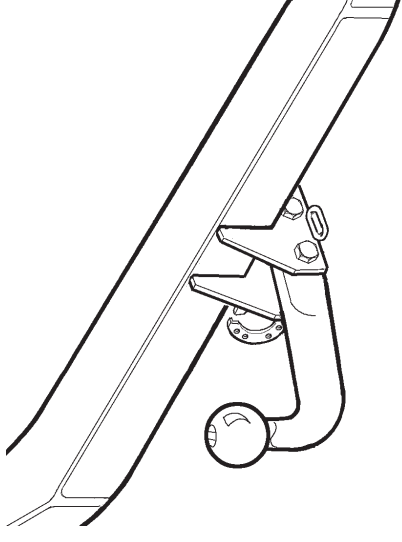

Fitting instructions

Make: Volvo

850 Stationwagon; 1993 ->

V70/S70; 1997 ->

Type: 2158



FASTENING MEANS:

10x bolt M10x30	4x springwasher M12
2x bolt M10x45	4x plainwasher M10
4x bolt M12x50	4x plainwasher M12
1x bolt M12x65/21.2	8x plainwasher $\varnothing 25 \times 10,5 \times 4$
1x bolt M12x70/26.2	2x mounting plate (C)
8x nut M10	1x back plate 40×5 L=200mm (L)
2x nut M12 self locking	1x back plate 40×5 L=200mm (M)
12x springwasher M10	6x blind rivet $\varnothing 5 \times 20$

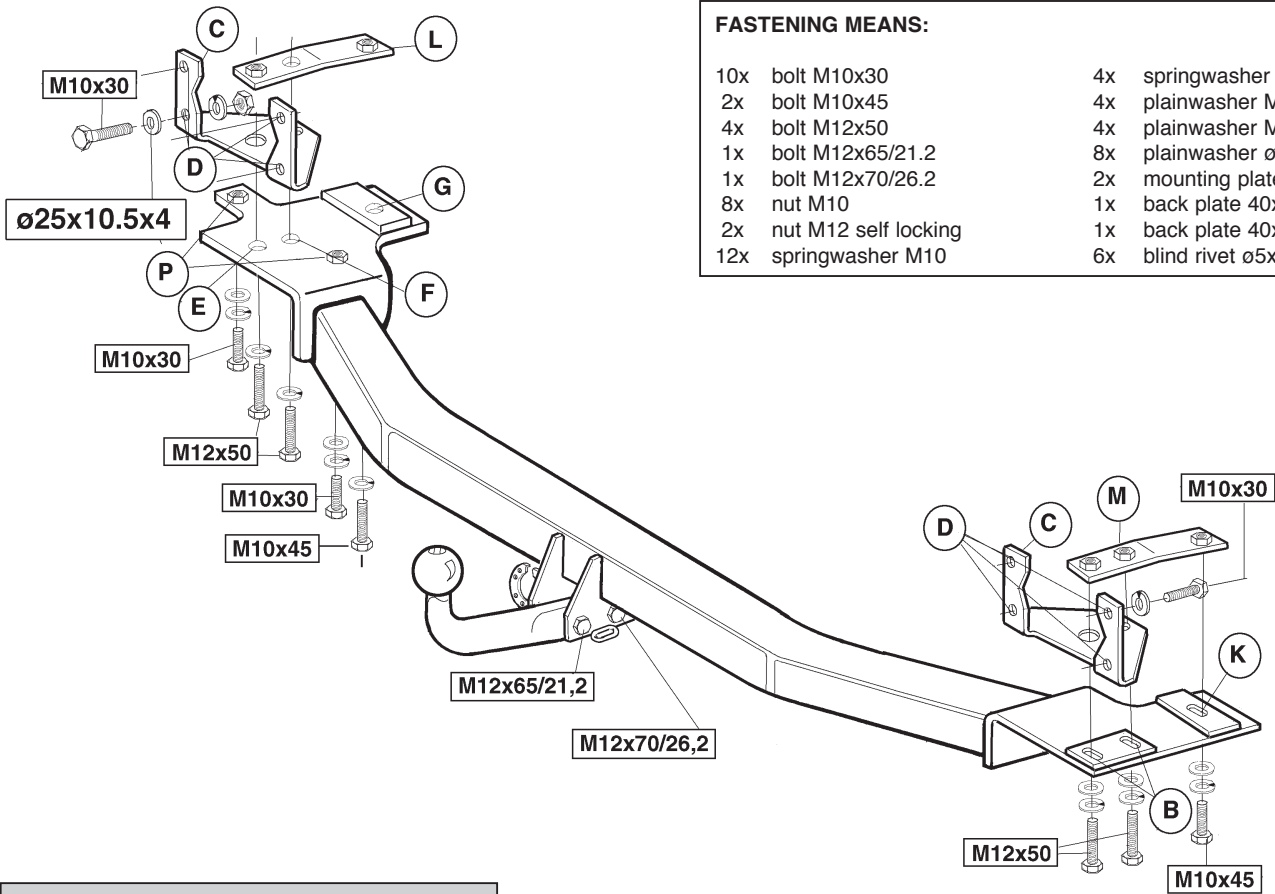

Tested in accordance with directives 94/20/EG

© 572154/2158/01-02-2000/1

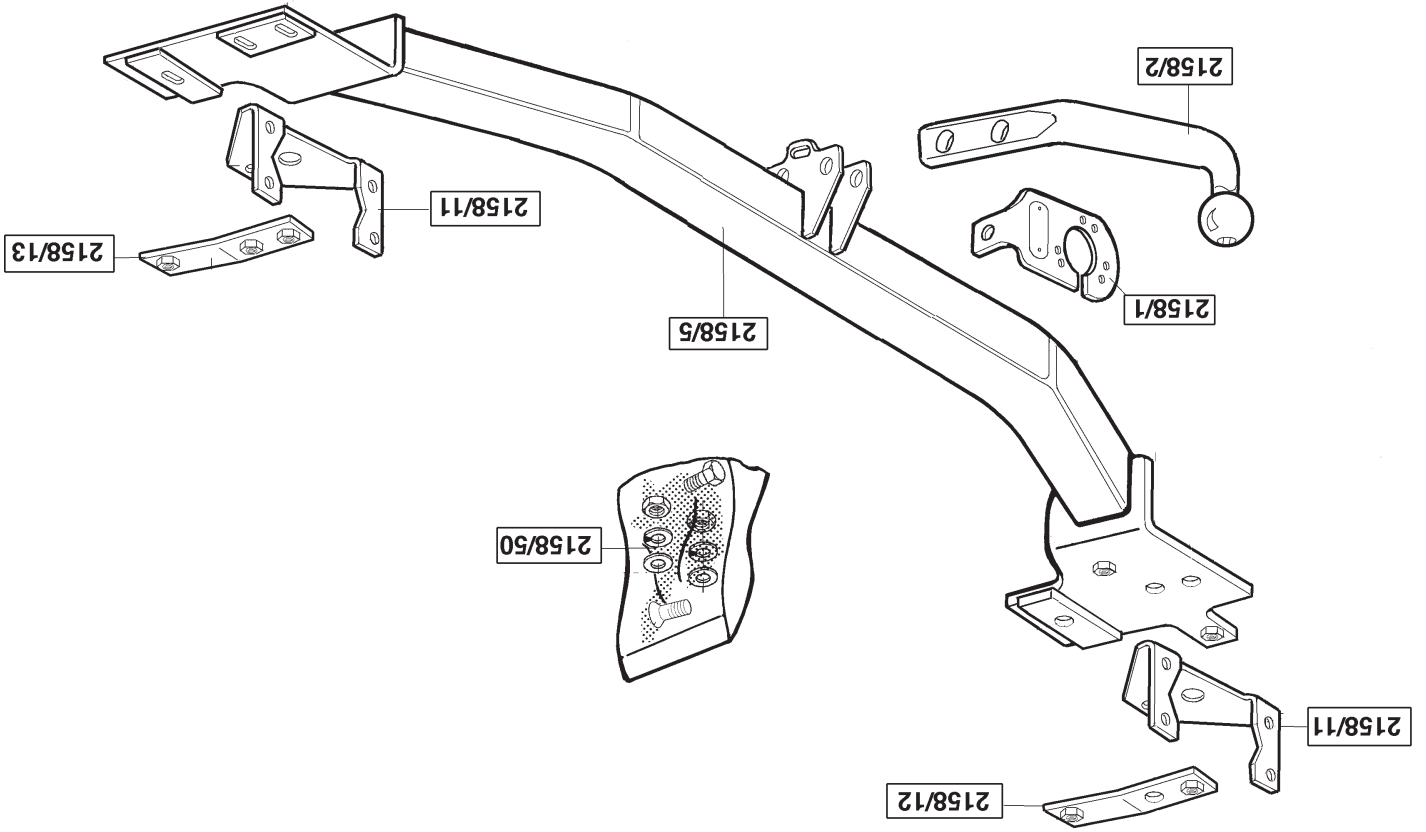

Koppelingsklasse : A 50-X
Nr. typegoedkeuring : e11 00-0264
D- Waarde : 9.5 kN
Max. massa aanhangwagen : 1800 kg
Max. verticale last : 75 kg

MONTAGEHANDLEIDING:

1. Demonteer de bumper. Verwijder de vier bouten en zes popnagels zoals aangegeven in fig.1. Verwijder overeenkomstig fig.2 de bumper-bevestigingsbeugels t.p.v. het linker en rechter chassis. Neem de achterste uitlaat bevestiging los.
 * **Voor de typen tot 1999 geldt:** Verwijder het plaatje zoals afgebeeld in fig.3. Het verwijderde plaatje komt te vervallen.
 * **Voor alle typen vanaf 1999 geldt:** Buig de opstaande lippen van de uitlaatbevestiging overeenkomstig fig.5 recht.
2. Plaats de hulpstukken C aan de achterzijde van het achterpaneel t.p.v. het linker en rechter chassis. Bevestig acht bouten M10x30 inclusief sluitringen $\varnothing 25 \times 10.5 \times 4$ veerringen en moeren overeenkomstig schets. Schuif de contra's L en M in respectievelijk het linker en rechter chassis. Contra M is aangegeven in fig.4. Plaats de trekhaak en bevestig deze t.p.v. de punten B d.m.v. twee bouten M12x50 inclusief sluit-en veerringen.
3. Bevestig t.p.v. de punten K en G twee bouten M10x45 inclusief sluit- en veerringen. **Voor de typen tot 1999 geldt:** Bevestig t.p.v. de punten E en F twee bouten M12x50 inclusief veerringen. Bevestig de losgenomen uitlaatoophanging t.p.v. de punten P d.m.v. twee bouten M10x30 inclusief sluit- en veerringen. **Voor de typen vanaf 1999 geldt:** Bevestig t.p.v. punt E één bout M12x50 inclusief veerring. Bevestig t.p.v. punt F één bout M12x50 inclusief veerring en de bewerkte uitlaatoophanging.
4. Plaats de kogelstang en bevestig deze d.m.v. één bout M12x65/21.2 en één bout M12x70/26.2 inclusief stekkerplaat, sluitringen en zelfborgende

de moeren. Draai alle bouten en moeren overeenkomstig de tabel vast. Herplaats het onder punt één verwijderde. Zet de bumper vast en bevestig t.p.v. de wielkastranden de bijgeleverde popnagels.

BELANGRIJK:

- * Indien op de bevestigingspunten een bitumen of anti-dreunlaag aanwezig is, dient deze verwijderd te worden.
- * Vergeet de veer- en sluitringen niet.
- * Kwaliteit bouten 8.8 ; moeren 8, of indien anders vermeld in montagehandleiding 10.9 / 10.
- * Voor de max. toegestane massa, welke uw auto mag trekken, dient u uw dealer te raadplegen.
- * Het is aan te bevelen om na ca. 1000 km (gebruik) de boutverbindingen volgens tabel na te trekken of te controleren.
- * Bij het boren dient men er zorg voor te dragen, dat rem- en brandstofleidingen niet worden geraakt.
- * De kentekenplaat dient over het gehele oppervlak zichtbaar te zijn en zonodig al of niet met bijbehorende verlichting te worden verplaatst.
- * Verwijder "indien aanwezig" de plastic dopjes uit de puntlasmoeren.

Aanhaalmomenten voor bouten en moeren (8.8):

M10	46 Nm	
M12	79 Nm	71 Nm (met zelfborgende moer)

© 572154/2158/01-02-2000/3

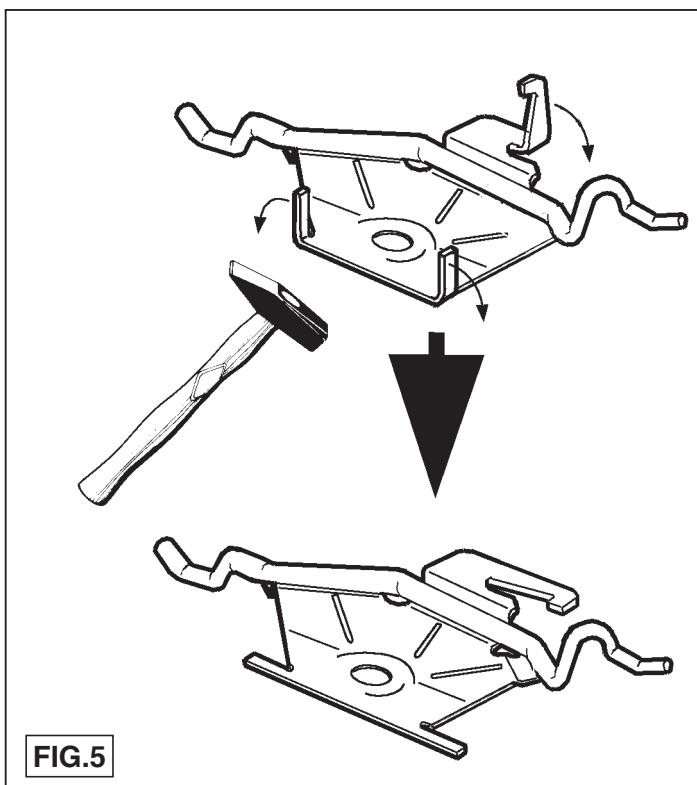

FIG.5

Couplings class	: A 50-X
Approval number	: e11 00-0264
D-Value	: 9.5 kN
Max. trailers dimensions	: 1800 kg
Max. vertical load	: 75 kg

FITTING INSTRUCTIONS:

1. Remove the bumper. Take out the four bolts and six pop rivets as shown in Figure 1. Remove the bumper fixing brackets at the right and left of the chassis as shown in Figure 2. Release the rearmost exhaust mounting.
- * **For models up to 1999:** Remove the plate as shown in Figure 3. This plate will not be replaced. With this vehicle model, it is not necessary to cut a section out of the bumper.
- * **For all post-1999 models:** Bend the protruding exhaust fitting lips straight, as shown in Figure 5.

2. Position parts C at the back of the rear panel at left and right of the chassis. Fit eight M10 x 30 bolts with 25 mm. dia. x 10.5 x 4 washers, spring washers and nuts, as shown in the sketch. Slide backplates L and M into the chassis at left and right, respectively. Backplate M is shown in Figure 4. Position the towbar and fix at points B with two M12 x 50 bolts with plain and spring washers.

3. Fit two M10 x 45 bolts with plain and spring washers at points K and G. **For models up to 1999:** Fit two M12 x 50 bolts with spring washers at points E and F. Refit the released exhaust fitting at points F with two M10 x 30 bolts with plain and spring washers. **For post-1999 models:** Fit one M12 x 50 bolt with spring washer at point E. Fit one M12 x 50 bolt with spring washer and the modified exhaust mounting at point F.

4. Position the ball- hitch and fix with one M12 x 65/21.2 bolt and one M12 x 70/26.2 bolt together with socket plate, washers and self-locking nuts. Tighten all nuts and bolts to the torque shown in the Table.

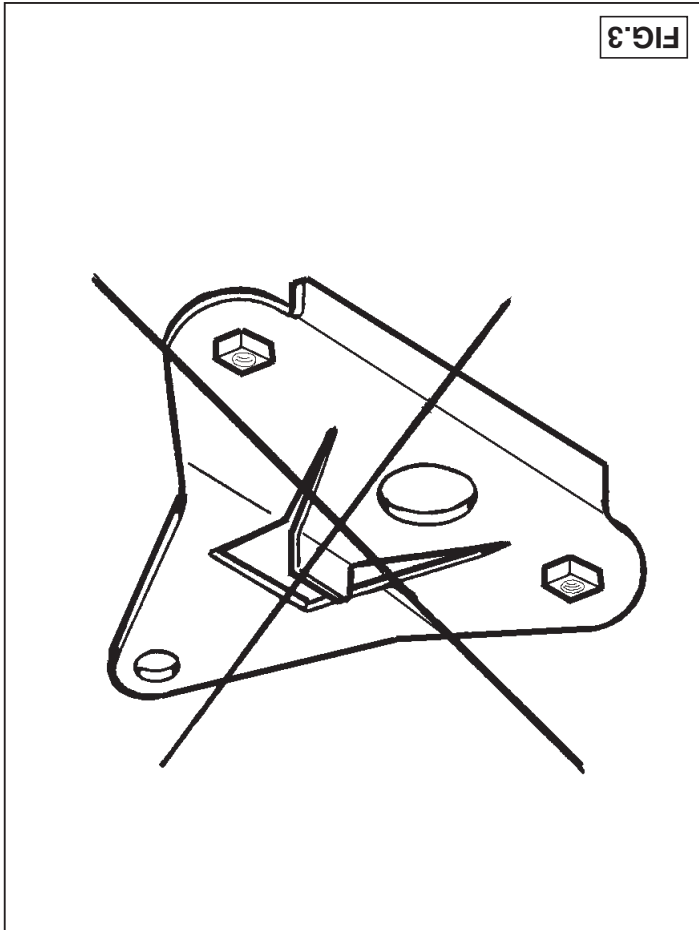

FIG.3

Replace the parts removed under Point 1. Refit the bumper and use the pop rivets supplied to fit it to the edge of the wheel arches.

NOTE:

- * Remove the insulating material from the contact area of the fitting points. All bolts are quality 8.8 - nuts 8. - or when mentioned in fitting instructions 10.9 / 10.
- * Don't forget the spring- and plain washers.
- * Please consult your car dealer, or owners manual for the max. permissible towing mass.
- * It is recommendable to retighten all fixing bolts and nuts after the towbar has been in use for some 1000 km/600 miles.
- * Do not drill through brake-or fuel-lines.
- * Remove (if present) the plastic caps from the spot welding nuts.

Torque settings for nuts and bolts (8.8):			
M10	46 Nm	M12	79 Nm
		71 Nm (with self-locking nut)	

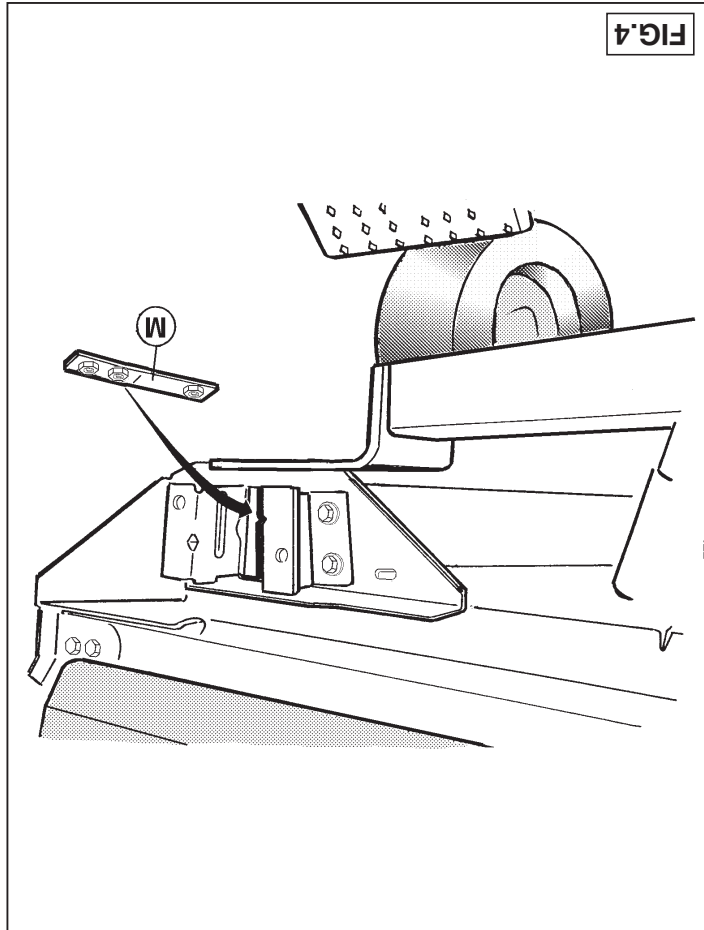

FIG.4



Kupplungsklasse : A 50-X
Genehmigungsnr. : e11 00-0264
D-Wert : 9.5 kN
Max. Masse Anhänger : 1800 kg
Stützlast : 75 kg

MONTAGEANLEITUNG:

1. Die Stoßstange abmontieren. Die vier Schrauben und sechs Hohnieten gemäß Abb. 1 entfernen. Stoßstangenhalterungsbügel beim linken und rechten Fahrgestell gemäß Abb. 2 entfernen. Die hinterste Auspuffhalterung abnehmen.
 * **Für alle Typen bis 1999 gilt:** Plättchen gemäß Abb. 3 entfernen. Das entfernte Plättchen wird nicht wiederverwendet.
 * **Für alle Typen ab 1999 gilt:** Die aufgerichteten Lippen der Auspuffhalterung gemäß Abb. 5 gerade biegen.
2. Die Zubehörteile C an der Rückseite der Rückverschalung beim linken und rechten Fahrgestell anbringen. Acht M10x30-Schrauben einschließlich Unterlegscheiben, Ø25x10.5x4-Federringe und Muttern gemäß Skizze befestigen. Die Gegenplatten L und M in das linke bzw. rechte Fahrgestell schieben. Gegenplatte M ist in Abb. 4 angegeben. Die Anhängervorrichtung anlegen und bei den Punkten B mit zwei M12x50-Schrauben einschließlich Unterlegscheiben und Federringe befestigen.
3. Bei den Punkten K und G zwei M10x45-Schrauben einschließlich Unterlegscheiben und Federringe befestigen. **Für alle Typen bis 1999 gilt:** Bei den Punkten E und F zwei M12x50-Schrauben einschließlich Federringe befestigen. Die abgenommene Auspuffaufhängung bei den Punkten P mit zwei M10x30-Schrauben einschließlich Unterlegscheiben und Federringe befestigen. **Für alle Typen ab 1999 gilt:** Bei Punkt E eine M12x50-Schraube einschließlich Federring befestigen. Bei Punkt F eine M12x50-Schraube einschließlich Federring und der bearbeiteten Auspuffaufhängung befestigen.

4. Die Kugelstange anlegen und mit einer M12x65/21.2-Schraube und einer M12x70/26.2-Schraube einschließlich Steckerplatte, Unterlegscheiben und selbstsichernder Muttern befestigen. Alle Schrauben und Muttern gemäß Tabelle anziehen. Alles unter Punkt 1 entfernte wieder anbringen. Die Stoßstange festsetzen und bei den Rändern der Radkästen die mitgelieferten Hohnieten befestigen.

HINWEISE:

- * Im Bereich der Anlageflächen muß Unterbodenschutz, Holraumkonservierung (Wachs) und Antidröhnmaterial entfernt werden.
- * Vor dem Bohren prüfen, daß keine, dort eventuell vorhandene Leitungen beschädigt werden können.
- * Alle Bohrspäne entfernen und gebohrte Löcher gegen Korrosion schützen.
- * Nur mitgelieferte Schrauben, Federringe und Muttern der vorgeschriebenen Güteklassen verwenden.
- * Alle Befestigungsschrauben nach ca. 1000 km Anhängerbetrieb nachziehen.
- * Die Kupplungskugel ist sauber zu halten und zu fetten.
- * Entfernen Sie "falls vorhanden", die Plastikkappen von den Punktschweißmuttern.
- * Die für das Fahrzeug zugelassene Anhängelast ist den Fahrzeug Unterlagen zu entnehmen. Bei Änderungen des Fahrzeuggewichtes muß die höchstzulässige Anhängelast gegebenenfalls aus dem D-Wert nachgerechnet werden. Auskunft hierüber kann Ihr Fachhändler oder der TÜV geben.
- * Elektrische Anlage gemäß StVZO anbringen.
- * Der nachträgliche Einbau der Kupplungskugel mit Halterung nach dieser

Anzugsdrehmomente für Verschraubungen (8.8):

M10	46 Nm	
M12	79 Nm	71 Nm (mit selbstsichernder Mutter)

© 572154/2158/01-02-2000/5

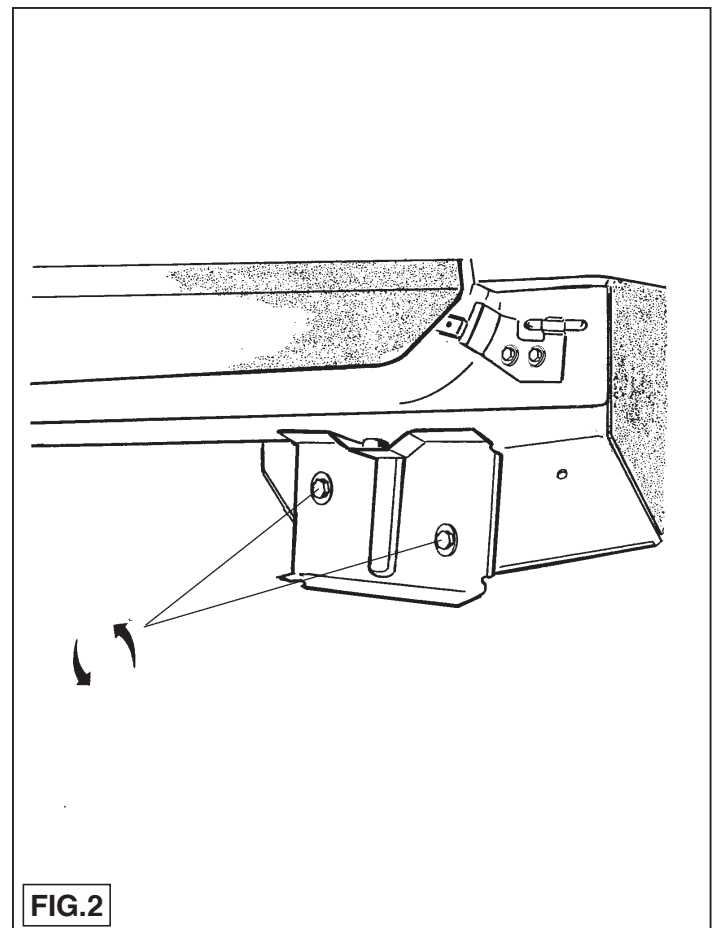
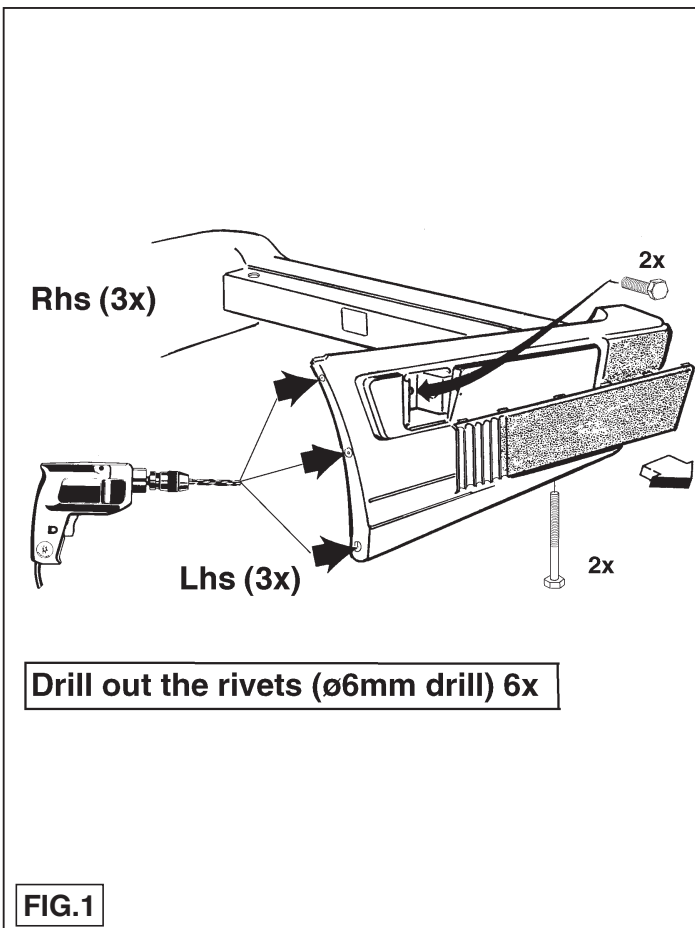

© 572154/2158/01-02-2000/14

Klasa uzrządzenia sprzęgającego
Numera badania
Wartosc-D
Dopuszczalny uciąż zwd
Nacisk na kule

A 50-X
e11 00-0264
9,5 kN
1800 kg
75 kg

INSTRUKCJA MONTAŻOWA.

- Zdemontować zderzak. Cztery śruby i sześć nitów rurkowych odkręcić wg. rys.1. Strzemień zderzaka odkręcić z prawej i z lewej strony zderzaka wg. rys.2. Zdjąć tylną podwieszanie wydechu.
 - **Typy do 1999** : płytkę zdemontować wg. rys.3. Element ten nie będzie ponownie wykorzystywany.
 - **Typy od 1999** : wyprostowaną krawędź ściętą pierścienia samouszczelniającego wygiąć wg. rys. 5.
- Elementy C przykręcić z prawej i z lewej strony podwozia do spodniej strony tylnej obudowy. Przykręcić wg. rys. osiem śrub M 10x30 wraz z podkładkami i nakrętkami, podkładkami sprężynowymi o średnicy 25x10,5x4 i nakrętkami. Płytkę kontrolującą L i M w lewą, ewentualnie w holowniczy i przykręcić w punktach B dwoma śrubami M 12x50 wraz z podkładkami i nakrętkami sprężynowymi.

Wskazówki:

- Po przejechaniu 1000 km dokręcić wszystkie elementy skrecane.
 - Podczas ewentualnych odwrotów upewnić się czy w pobliżu nie znajdują się przewody instalacji elektrycznej.
 - Wszystkie ubytki powłoki lakierniczej zabezpieczyć przed korozją.
 - Należy wyjąć ewentualne plastikowe zasłepki w punktach przyspawanych nakrętek.
 - Stosować nakrętki oraz śruby gatunkowe dostarczone w komplecie.
 - Ultrzymać kule w czystości, oraz pamiętać o regularnym jej smarowaniu.
 - Hak holowniczy zarejestrować w stacji diagnostycznej.
- Zastosowanie się do powyższych wskazań gwarantuje Państwu bezpieczeństwo, niezawodność i sprawność naszego wyrobu przez cały okres jego użytkowania.

- W punktach K i G przykręcić dwie śruby M 10x45 wraz z podkładkami i nakrętkami sprężynowymi. **Typy do 1999**: w punktach E i F przykręcić dwie śruby M 12x50 wraz z podkładkami sprężynowymi. Zdemonstowane podwieszanie wydechu przykręcić w punktach P dwoma śrubami M 10x30 wraz z podkładkami i nakrętkami sprężynowymi. **Typy od 1999** : w punkcie E przykręcić jedną śrubę M 12x50 wraz z podkładką sprężynową. W punkcie F przykręcić śrubę M 12x50 wraz z podkładką sprężynową i podwieszanie wydechu.
- Belkę haka holowniczego przyłożyć i przykręcić śrubą M 12x65/21,2 oraz śrubą M 12x70/26,2 wraz z podstawą pod gniazdo podkładką

Anbauanleitung muß nach den Deutschen Vorschriften (§19 StVZO) durch einen befugten Sachverständigen oder Prüfer unter Vorlage des Kfz-Briefes überprüft werden. Danach kann von der Zulassungsstelle, der Einbau in den Kfz-Schein eingetragen werden.
 * Kiebeschild mit Sitzlastangabe am Kfz an gut sichtbarer Stelle in der Nähe der Kupplungskugel anbringen (Innenseite Kofferraum ist auch zulässig).

Momenty obrotowe dla dokręcania śrub i nakrętek (8.8):			
M10	46 Nm	M12	79 Nm
(dla nakrętek samo kontrolujących)			



Catégorie de couple : A 50-X
No. d'homologation : e11 00-0264
Valeur D : 9.5 kN
Masse max. de la remorque : 1800 kg
Charge verticale max. : 75 kg

INSTRUCTIONS DE MONTAGE :

- Démonter le pare-chocs. Enlever les quatre boulons et les six faux rivets, comme indiqué à la fig. 1. Enlever conformément à la fig. 2 les étriers de fixation du pare-chocs à l'emplacement des châssis droit et gauche. Enlever la fixation d'échappement arrière.
 * **Pour les types jusqu'à 1999** : Enlever la petite plaque comme indiqué à la fig. 3. Elle n'est plus utilisée.
 * **Pour tous les types à partir de 1999** : Redresser les languettes verticales de la fixation d'échappement conformément à la fig. 5
- Positionner les pièces auxiliaires C à l'arrière du panneau arrière à l'emplacement des châssis droit et gauche. Fixer huit boulons M10x30, y compris les rondelles de blocage Ø25x10.5x4, les rondelles grower et les écrous conformément au croquis. Glisser les contre-plaques L et M respectivement dans les châssis droit et gauche. La contre-plaque M est indiquée à la fig. 4. Positionner l'attache-remorque et la fixer à l'emplacement des points B à l'aide de deux boulons M12x50, y compris les rondelles grower et de blocage.
- Fixer à l'emplacement des points K et G deux boulons M10x45, y compris les rondelles grower et de blocage. **Pour les types jusqu'à 1999** : Fixer à l'emplacement des points E et F deux boulons M12x50, y compris les rondelles grower. Fixer la suspension d'échappement qui a été enlevée à l'emplacement des points P à l'aide de deux boulons M10x30, y compris les rondelles grower et de blocage. **Pour les types à partir de 1999** : Fixer à l'emplacement du point E un boulon M12x50, y compris la rondelle grower. Fixer à l'emplacement du point F un boulon M12x50, y compris la rondelle grower et la suspension d'échappe-

ment traitée.

- Positionner la tige de rotule et la fixer à l'aide d'un boulon M12x65/21.2 et d'un boulon M12x70/26.2, y compris la prise électrique, les rondelles de blocage et les écrous autoverrouillage. Serrer tous les boulons et écrous conformément au tableau. Remettre en place les pièces déposées au point 1. Monter le pare-chocs et fixer les faux rivets fournis à l'emplacement des bords de passages de roue.

REMARQUE:

- * Enlever la couche de bitume ou d'anti-tremblement qui recouvre éventuellement les points de fixation.
- * Ne pas oublier les rondelles Grower et les rondelles de blocage.
- * Qualité de boulons 8.8; écrous 8, ou si indiqué autrement dans les instructions de montage 10.9/10.
- * Pour le poids de traction maximum autorisé de votre voiture, consulter votre concessionnaire.
- * Un contrôle de la boulonnerie doit être effectué après les 1000 premiers kilomètres de remorquage.
- * Veiller en perçant à ne pas endommager les conduites de frein et de carburant.
- * Retirer "si présents" les embouts en plastique des écrous de soudure par point.
- * La plaque mineralogique doit être visible dans son entier, et, si nécessaire, doit être déplacée avec ou sans son éclairage éventuel.

Moment de serrage des boulons et écrous (8.8):

M10	46 Nm	
M12	79 Nm	71 Nm (avec écrou à autoverrouillage)

© 572154/2158/01-02-2000/7



Istruzioni da conservare

Dispositivo di traino tipo: P.C. Brink 2158
 Per autoveicoli: Volvo 850Stationwagon/V70/S70; 1993 ->
 Tipo funzionale:
 Classe e tipo di attacco: A50-X
 Approvazione N.: e11 00-0264
 Valore D: 9,5 kN
 Carico max. verticale S: 75 kg
 Larghezza rimorchiabile: Per il triano di caravans o TATS e' consentita una larghezza di 2.50 m vedi carta di circolazione dell' autoveicolo
 Massa rimorchiabile:

DICHIARAZIONE DI CORRETTO

MONTAGGIO.....li.....
 Si dichiara che il dispositivo di attacco tipo.....
 In fede è stato installato sull' auto veicolo.....
targa.....
 in conformità alle prescrizioni sia del costruttore del veicolo che del costruttore del dispositivo stesso.

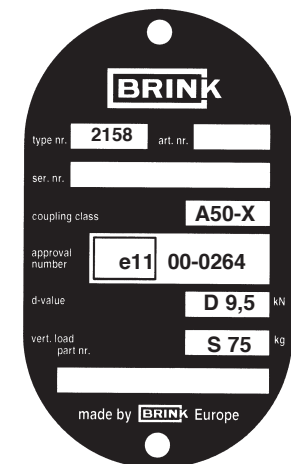

© 572154/2158/01-02-2000/12

M12	79 Nm	71 Nm (med självskrånande muttrar)
M10	46 Nm	

Åtdragningsmoment för skruvar och muttrar (8.8):

- * Om det finns ett bitumen- eller stötdämpande lager vid kontaktytor skall detta avlägsnas.
- * Glöm inte fjäder- och planbrickor.
- * Kvalitet skruvar 8.8; muttrar 8; eller om något annat anges i monteringsanvisningen 1.0/10.
- * För den maximalt tillåtna släpavagnsvikten som din bil får dra skall du kontrollera din bilhandlare.
- * Vi rekommenderar att se efter eller kontrollera skruvförbanden enligt tabellen efter (ett bruk av) ca 1000 km.
- * Vid borring skall man se till att broms- og bränsleledningarna inte skadas.
- * Nummertäkten skall vara helt synlig och om så behövs skall den och eventuellt tillbehörande belysning flyttas.
- * Avlägsna de små plastlocken - om dessa finns - från punktsvetsmutterarna.

OBS:

Sätt tillbaka det som avlägsnades under punkt 1. Sätt fast kotångaren och montera de bifogade hålnitarna vid hjulhusens kanter.

Kopplingsklass	: A 50-X
Typgodkännande nr.	: e11 00-0264
D-värde	: 9,5 kN
Maxmassa släpavagn	: 1800 kg
Max. vertikale belastning	: 75 kg

S

M12	79 Nm	71 Nm (dadi autobloccanti)
M10	46 Nm	

Coppia di serraggio per viti e dadi (8.8):

- * Rimuovere lo strato di materiale isolante dai punti d'attacco.
- * Qualità dei bulloni 8.8 - dadi 8 salvo altre istruzioni (vedi istr. di montaggio 10.9/10).
- * Non dimenticare di interporre le apposite rondelle.
- * Per il peso complessivo trainabile della Vostra vettura, consultate il Vostro rivenditore autorizzato.
- * È consigliabile controllare e riserrare la bulloneria dopo circa 1000 km (di uso del gancio).
- * Praticando i fori, prestare attenzione e non danneggiare i cavi del freno e del carburante.
- * Rimuovere, se presenti, i coperchietti in plastica dai dadi di saldatura per punto.

N.B.

- * Per eventuali necessari adattamenti "del veicolo" si consiglia di consultare il fornitore.
- * Posizionare l'asta della sfera e fissarla mediante un bullone M12x65/21.2 ed un bullone M12x70/26.2, completi di piastra di collegamento, rondelle e dadi autobloccanti. Serrare i bulloni ed i dadi alle coppie di serraggio indicate in tabella. Rimontare i componenti rimossi al punto uno. Fissare il paraurti ed applicare i punzoni in dotazione ai bordi dei vani passaruote.

1. Demontare kotångaren. Avlägsna de fyra skruvarna och sex hålnitarna enligt fig.1. Avlägsna enligt fig.2 kotångarens monteringsbygylar från chassits högra och vänstra del. Lossa avgasrörets bäckerta fäste.
- * **För typerna fram till 1999 gäller:** Avlägsna plattan som visas i fig.3. Denna förfaller.
- * **För alla typer från och med 1999 gäller:** Bøj de utstående filikarna på avgasrörets fäste räta enligt fig.5.
2. Placera hjälpslyckena C mot baksidan av bakpanelen vid chassits högra och vänstra del. Montera åtta skruvar M10x30, inklusive planbrickor $\varnothing 5 \times 10,5 \times 4$, fjäderbrickor och muttrar enligt skissen. Skjut motbrickorna L och M i chassits vänstra respektive högra del. Motbrickan B anges i fig.4. Placera dragkroken och montera den vid punkterna B med två skruvar M12x50, inklusive plan- och fjäderbrickor.
3. Montera vid punkterna K och G två skruvar M10x45, inklusive plan- och fjäderbrickor. **För typerna fram till 1999 gäller:** Montera vid punkterna E och F två skruvar M12x50, inklusive fjäderbrickor. Montera avgasrörets lossade fäste vid punkterna F med två skruvar M10x30, inklusive plan- och fjäderbrickor. **För typerna från 1999 gäller:** Montera vid punkt F en skruv M12x50, inklusive fjäderbricka. Montera vid punkt F en skruv M12x50, inklusive fjäderbricka och avgasrörets behandlade fäste.
4. Placera kulsängens och monter den med en skruv M12x65/21.2 och en skruv M12x70/26.2, inklusive kontaktpått, planbrickor och självsläpande muttrar. Momentdrag alla skruvar och muttrar enligt tabellen.

Classe di accoppiamento	: A 50-X
No. approvazione del tipo	: e11 00-0264
Valore D	: 9,5 kN
Massa rim max.	: 1800 kg
Carico max. sulla sfera	: 75 kg

ISTRUZIONI PER IL MONTAGGIO:

1. Smontare il paraurti. Rimuovere i quattro bulloni ed i sei punzoni, come indicato in fig. 1. Smontare le staffe di fissaggio del paraurti dal telaio, a destra e sinistra, come indicato in fig. 2. Staccare l'ultimo fermo del tubo di scarico.
- * **Per i modelli fino al 1999:** rimuovere la piastrina, come indicato in fig. 3. La piastrina non dovrà essere rimontata.
- * **Per tutti i modelli a partire dal 1999:** raddrizzare le linguette del fermo del tubo di scarico, come indicato in fig. 5.
2. Posizionare gli spessori C dietro il pannello posteriore e fissarli al telaio, a destra e sinistra, mediante otto bulloni M10x30, completi di rondelle $\varnothing 5 \times 10,5 \times 4$, rondelle elastiche e dadi, come indicato nel disegno. Inserire i controdadi L ed M, rispettivamente, nel telaio sinistro e destro. I controdadi M sono indicati in fig. 4. Posizionare il gancio traino e fissarlo inserendo due bulloni M12x50, completi di rondelle elastiche a livello dei punti B.
3. Inserire due bulloni M10x45, completi di rondelle e rondelle elastiche, a livello dei punti K e G. **Per i modelli fino al 1999:** Inserire due bulloni M12x50, completi di rondelle elastiche, a livello dei punti E ed F. Fissare nuovamente il fermo del tubo di scarico inserendo due bulloni M10x30, completi di rondelle elastiche, a livello dei punti F. **Per i modelli a partire dal 1999:** Inserire un bullone M12x50, completo di rondella elastica, a livello del punto E. Inserire un bullone M12x50, completo di rondella elastica, e fissarli il fermo modificato del tubo di scarico.

I



Koblingsklasse	: A 50-X
Godkendelsenr.	: e11 00-0264
D- værdi	: 9.5 kN
Max. totalvægt trailer	: 1800 kg
Max. vertikal last	: 75 kg

MONTERINGSVEJLEDNING:

1. Demonter kofangeren.. Fjern de fire bolte og de seks nittenagler som anvist i fig. 1. Fjern ifølge fig. 2 montagebøjlerne til kofangeren i venstre og højre side af chassiset. Demonter det bageste udstødningsophæng.
 - * **For modeller indtil 1999 gælder følgende:** Fjern beslaget som vist i fig. 3. Det demonterede beslag anvendes ikke mere.
 - * **For alle 1999-modeller gælder følgende:** Bøj - ifølge fig. 5 - de opretstående hager på udstødningsophængene lige.
2. Anbring beslagene C på bagsiden af bagpanelet ved det venstre og højre chassis. Monter otte M10x30 bolte inklusiv planskiver $\varnothing 25 \times 10,5 \times 4$, fjederskiver samt møtrikker ifølge tegning. Skyd spændpladerne L og M i henholdsvis det venstre og højre chassis. Spændplade M er angivet på fig. 4. Anbring anhængertrækket og monter dette ved punkterne B med to bolte M12x50 inklusiv plan- og fjederskiver.
3. Monter ved punkterne K og G to bolte M10x45 inklusiv plan- og fjederskiver. **For modeller indtil 1999 gælder følgende:** Monter ved punkterne E og F to bolte M12x50 inklusiv fjederskiver. Monter den løsnede udstødningsophængning ved punkterne P med to bolte M10x30 inklusiv plan- og fjederskiver. **For modeller fra 1999 gælder følgende:** Monter ved punktet E én bolt M12x50 inklusiv fjederskive. Monter ved punktet F én bolt M12x50 inklusiv fjederskive samt den tilpassede udstødningsophængning.
4. Anbring kuglestangen og monter denne med én bolt M12x65/21,2 og én bolt M12x70/26,2 inklusiv kontaktplade, planskiver og selvvlåsende

møtrikker. Spænd alle bolte og møtrikker ifølge tabellen. Monter de dele, der blev fjernet under punkt 1. Monter kofangeren og monter de vedlagte nittenagler på kanterne af hjulkasserne.

BEMÆRK:

- * Undervognsbehandlingen skal fjernes de steder hvor trækket ligger an mod bilen.
- * Efter montering af træk forsegles undervogns-behandlingen omkring anlægsstederne.
- * Brink træk er fremstillet i henhold til bilfabrikanternes foreskrifter.
- * Brink træk skal boltes fast, svejsning må ikke forekomme.
- * Husk fjeder- og planskiver.
- * Forhør hos din bilforhandler eller læs i din manual, hvor stor den maximale træklast er.
- * Kugelbolten er ISO Std. 1103
- * Anbefalet : Efter ca. 1000 km, efterspænd bolte og møtrikker
- * Fjern plasticpropperne "om de findes" fra de punktsvejsede møtrikker.

DENNE MONTERINGSVEJLEDNING SKAL MEDBRINGES VED SYN.

Spændingsmoment for bolte og møtrikker (8.8):

M10	46 Nm	
M12	79 Nm	71 Nm (med selvvlåsende møtrik)

© 572154/2158/01-02-2000/9



Clase de acoplamiento	: A 50-X
No. de aprobación de tipo	: e11 00-0264
Valor D	: 9.5 kN
Masa máxima del remolque	: 1800 kg
Carga vertical	: 75 kg

INSTRUCCIONES DE MONTAJE:

1. Desmontar el parachoques. Retirar los cuatro tornillos y los seis clavos tubulares como indicados en la fig. 1. Retirar de acuerdo con la fig. 2 las abrazaderas para fijar el parachoques a la altura del chasis izquierdo y derecho. Desprender la sujeción posterior del tubo de escape.
 - * **En los tipos hasta el año 1999 se hará lo siguiente:** Retirar la plaquita como ilustrada en la fig. 3. La plaquita retirada queda anulada.
 - * **En todos los tipos a partir del año 1999 se hará lo siguiente:** Torcer derechas las lengüetas salientes de la sujeción del tubo de escape como se indica en la fig. 5.
2. Situar los accesorios C en el lado posterior del panel trasero a la altura del chasis izquierdo y derecho. Fijar ocho tornillos M10x30 inclusive arandelas planas $\varnothing 25 \times 10,5 \times 4$, arandelas grover y tuercas como se indica en el croquis. Encajar las contratuerca L y M en el chasis izquierdo y derecho respectivamente. La contratuerca M se ilustra en la fig. 4. Colocar el gancho de remolque y fijarlo a la altura de los puntos B por medio de dos tornillos M12x50 inclusive arandelas planas y grover.
3. Fijar a la altura de los puntos K y G dos tornillos M10x45 inclusive arandelas planas y grover. **En los tipos hasta el año 1999 se hará lo siguiente:** Fijar a la altura de los puntos E y F dos tornillos M12x50 inclusive arandelas grover. Fijar la sujeción del tubo de escape desprendida a la altura de los puntos P por medio de dos tornillos M10x30 inclusive arandelas planas y grover. **En los tipos a partir del año 1999 se hará lo siguiente:** Fijar a la altura del punto E un tornillo M12x50 inclusive arandela grover. Fijar a la altura del punto F un tornillo M12x50 inclusive arandela grover y la sujeción elaborada del tubo de

escape.

4. Colocar la bola y fijarla por medio de un tornillo M12x65/21.2 y un tornillo M12x70/26.2 inclusive placa enchufe, arandelas planas y tuercas de seguridad. Apretar todos los tornillos y tuercas observando los puntos indicados en la tabla. Reponer lo retirado bajo punto uno. Sujetar el parachoques y fijar los clavos tubulares suministrados a la altura de los bordes de las cajas de rueda.

N.B.:

- * Si en los puntos de fijación hay una capa de betún o anti-choque hay que quitarla.
- * No se olvide de las arandelas normales y de muelle.
- * Clase de pernos 8.8; tuercas 8, si se menciona de otro modo en la instrucción de montaje 10.9/10.
- * Para la masa admisible que pueda remolcar su coche como máximo, consulte a su distribuidor.
- * Se recomienda después de aprox. 1000 km. (de uso) que se verifique o controle la unión de pernos, según el cuadro.
- * Retirar, si presentes, los capuchones de plástico de las tuercas de soldadura por punto.

Momentos de presión para tornillos y tuercas (8.8):

M10	46 Nm	
M12	79 Nm	71 Nm (para tuerca de seguridad)

© 572154/2158/01-02-2000/10