

Fitting instructions

Make: Ford

Focus Wgn; 2011->

Type: 5461

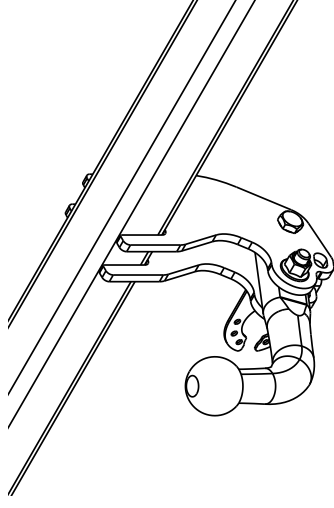

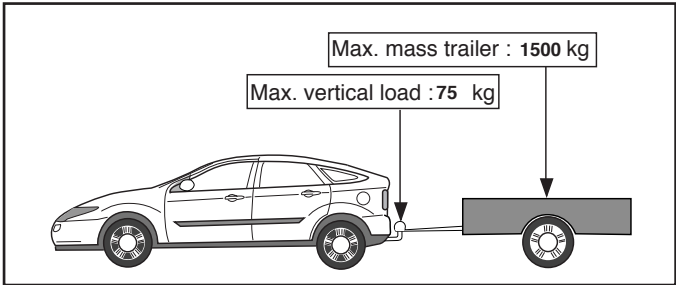
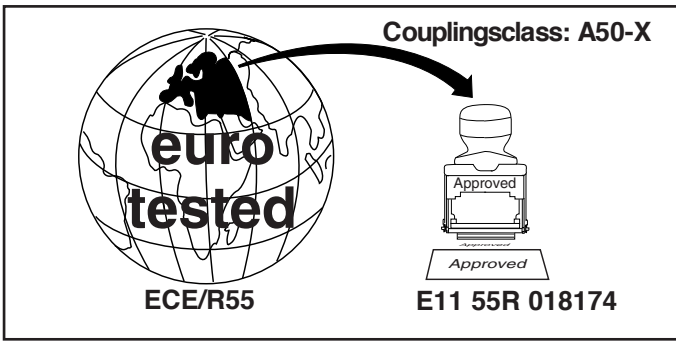

D-Value: 10 kN

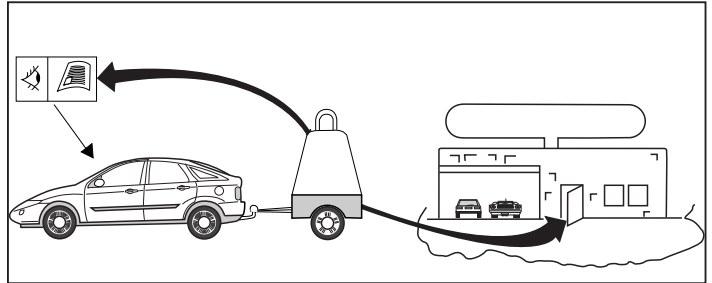
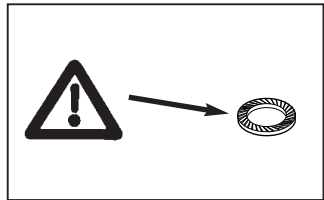
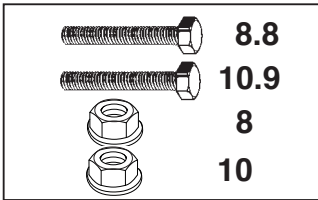

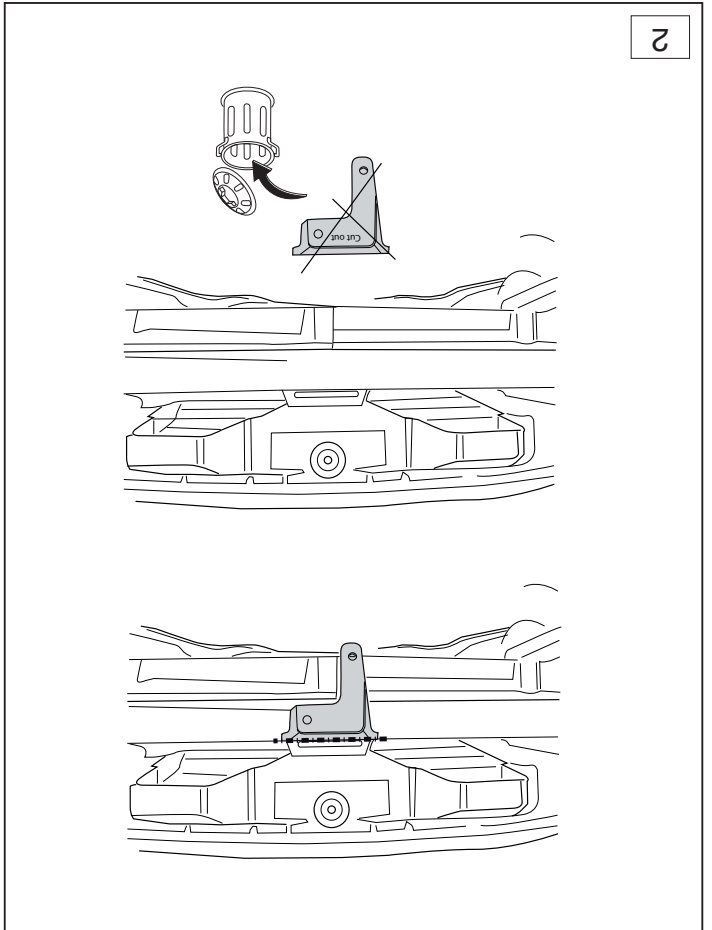
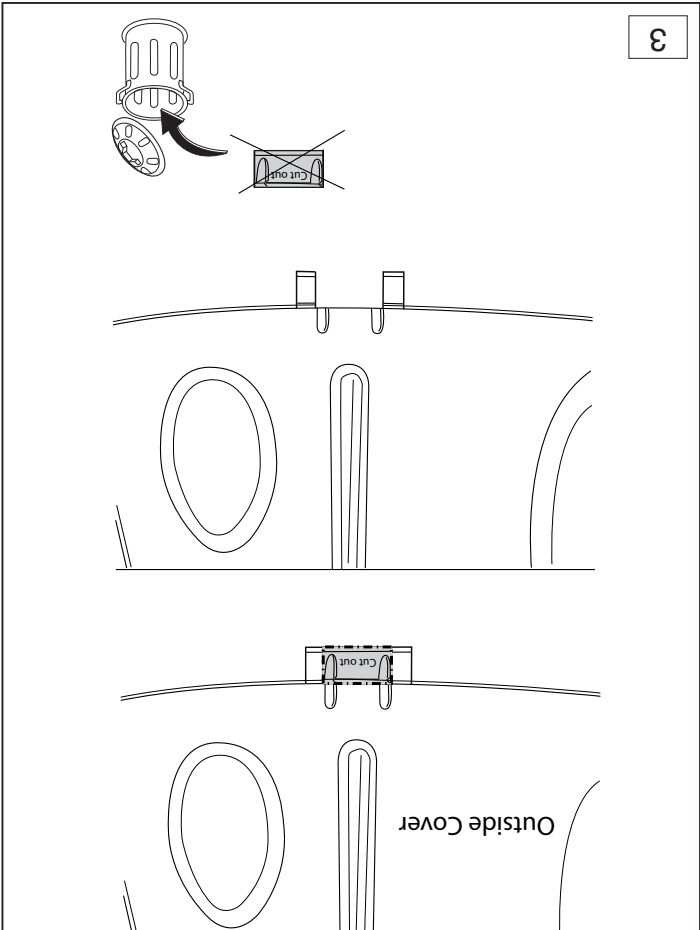
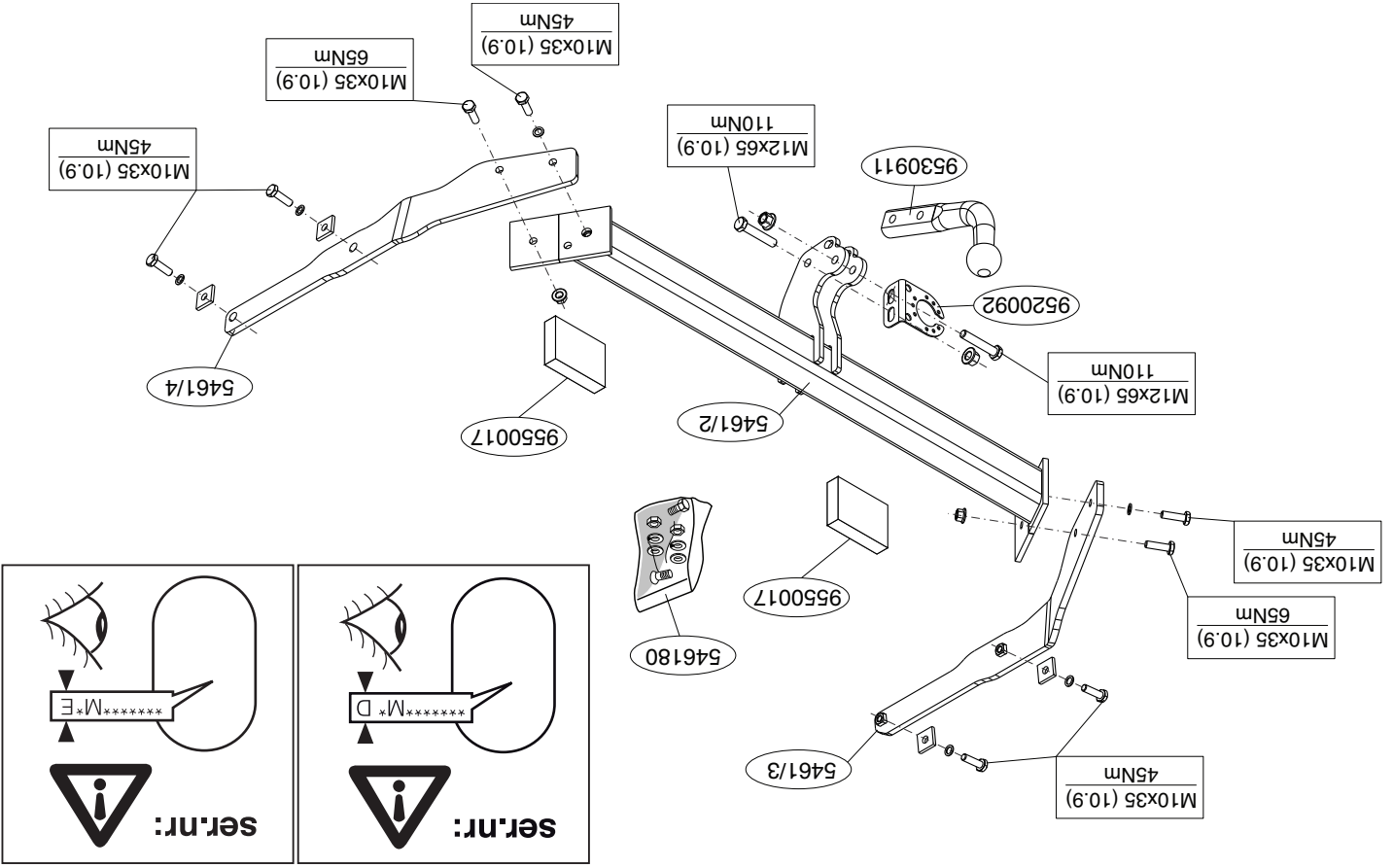

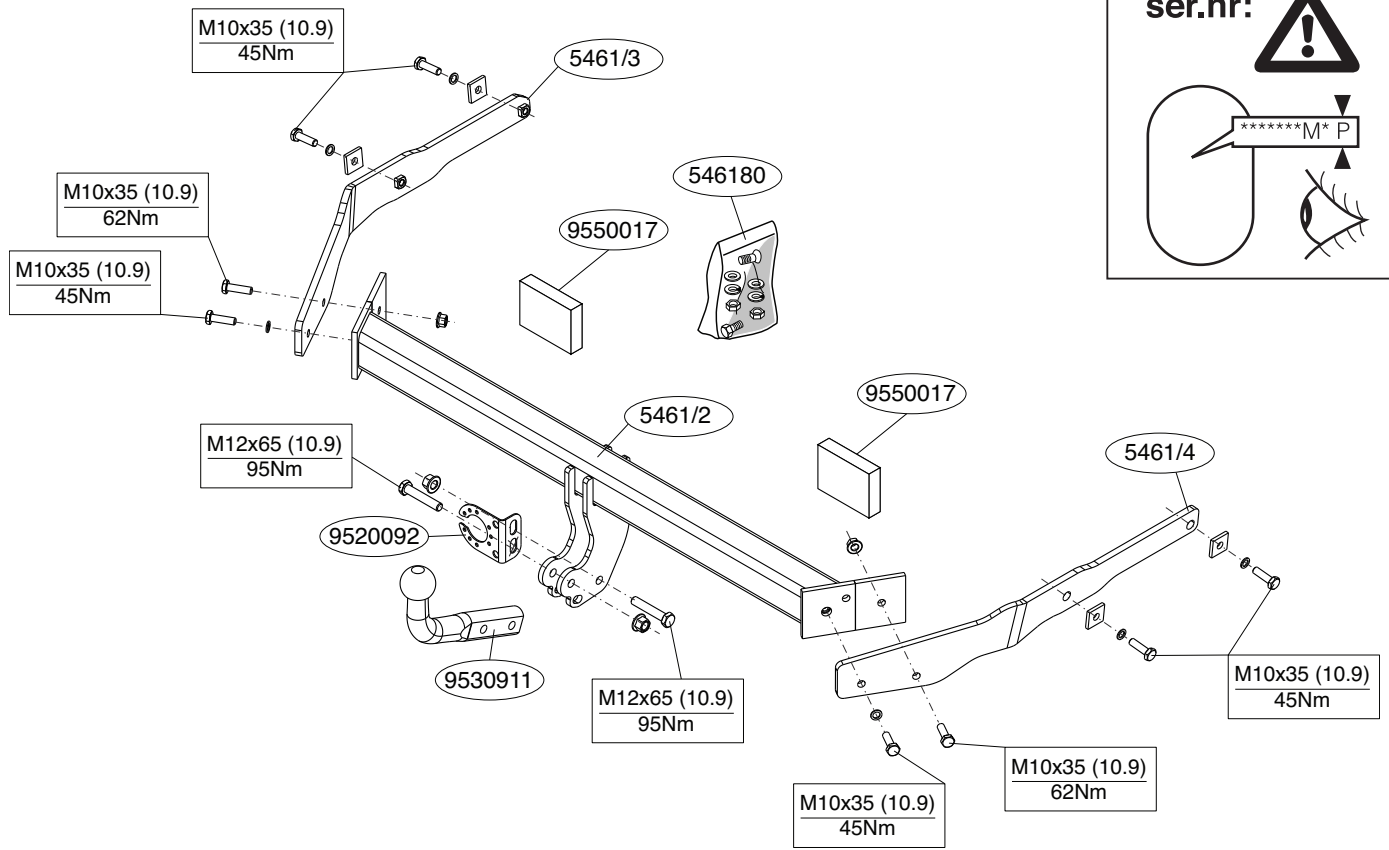

ser.nr:

*****M* P

© 546170/21-06-2011/3

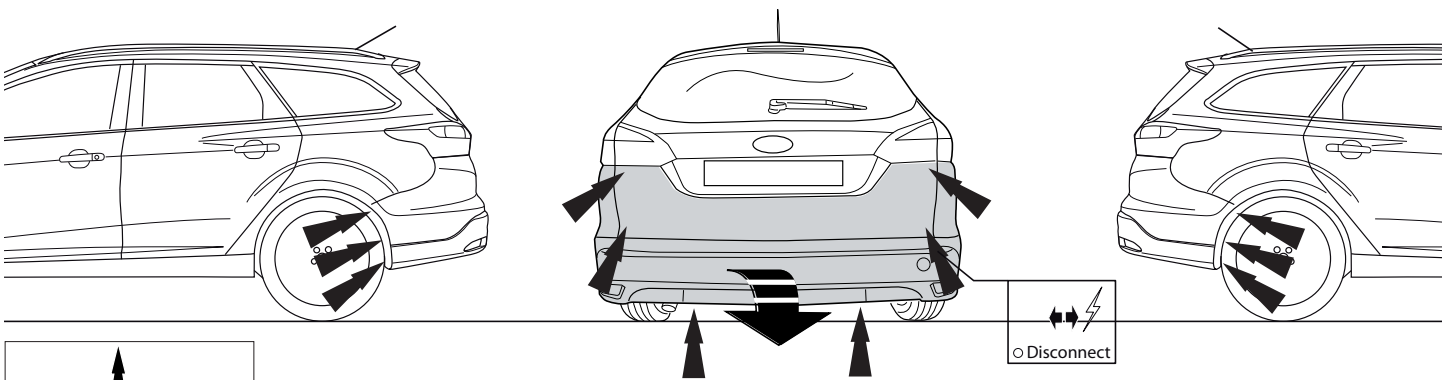

- NL** Lokatie/Positie pijl
- GB** Location/Position Arrow
- D** Positionspfeil
- F** Flèche de Position
- S** Positionpil
- DK** Lokaliseringspil
- E** Flecha de posición
- I** Freccia di posizione
- PL** Strzałka położenia
- SP** Paikannusnuoli
- CZ** Šipka na pozici
- H** Helyzetjelző nyíl
- RUS** Локация / Место встречи

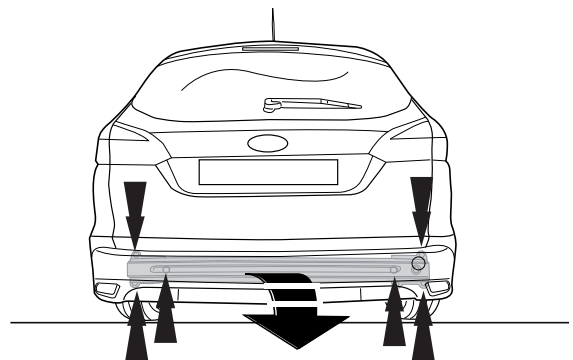

* Should this installation process entail the cutting of the bumper – conformation MUST be obtained by the installation engineer of the customer's acceptance prior to completion. Thule Towing Systems do not accept responsibility for any matters arising as a result of this miscom-

NOTE:
* For dismantling and fitting the vehicle parts, see the site handbook. For fitting instructions and attachment method, see drawing.

1. Remove bumper (Torx head screws around each wheel arch, along lower edge of rear panel, beneath each light cluster) (light cluster must be removed), and the steel buffer beam from the vehicle. The buffer beam will no longer be needed. Replace the bolts. See figure 1.
2. Cut out the portions as indicated in fig. 2.
3. Fit the side plates in the chassis.
4. Fit the member section between the sideplates.
5. Place the two PE foam blocks as sealing in the chassis members.
6. Saw a portion out of the cover plate as shown in figure 3.
7. Use the template to saw out the indicated section from the bumper. (Place the template on the outside of the bumper)
8. Mount the cover plate as shown in the drawing.
9. Tighten all nuts and bolts to the torque indicated in the drawing.
10. Affix the antenna, if present, to the cross member with the wraps.

Before you start the fitting you must check the type plate to determine which sketch, in the fitting instruction, is applicable.

GB FITTING INSTRUCTIONS.

* Thule is niet aansprakelijk voor de schade die het direct of indirect gevolg is van onjuiste montage, daaronder begrepen gebruik van niet-geschiedte gereedschappen en het gebruik van andere dan de voorgeschreven montagewijze en middelen, dan wel onjuiste interpretatie van dit onderhavig montagevoorschrift.

1. Demonteer de bumper inclusief de stalen stootbalk van het voertuig, de stootbalk wordt niet meer gebruikt. Herplaats de bouten. Zie fig. 1.
2. Knip overeenkomstig figuur 2 de aangegeven deel uit.
3. Monteer de zijplaten in het chassis.
4. Monteer het balkgedeelte tussen de zijplaten.
5. Plaats de twee PE schuimblokken als afdichting in de chassisbalken.
6. Zaag overeenkomstig figuur 3 een deel uit de afdekplaat.
7. Zaag het aangegeven deel uit de bumper met behulp van de sjabloon. (Sjabloon op buitenzijde van bumper plaatsen).
8. Monteer de kogelstang inclusief stekkerplaat.
9. Draai alle bouten en moeren overeenkomstig schets vast.
10. Maak, indien aanwezig, de antenne vast aan de dwarsbalk m.b.v. tie-wraps (plastiek klemmanden).
11. Monteer de bumper.

* Thule is niet aansprakelijk voor de schade die het direct of indirect gevolg is van onjuiste montage, daaronder begrepen gebruik van niet-geschiedte gereedschappen en het gebruik van andere dan de voorgeschreven montagewijze en middelen, dan wel onjuiste interpretatie van dit onderhavig montagevoorschrift.

Информацию о монтаже и средствах крепления вы найдете в схеме. Для инструкции по снятию и установке деталей автомобиля, обращайтесь к руководству для работников гаражей.

1. Снять бампер вместе со стальными брызжками автомобиля брызжками брызжками больше не понадобятся. Поставить болты на место. См рис. 1.
2. Вырезать обозначенные части, как указано на рис. 2.
3. Установить боковые пластиковые панели на шасси.
4. Установить секцию бруса между боковыми панелями.
5. В качестве уплотнения, вставить два полиэтиленовых элемента в балки шасси.

ВНИМАНИЕ:

1. Выпилить часть из закрывающей пластины, как показано на рис. 3.
7. Выпилить указанный часть из бампера при помощи шаблона. (Нанести шаблон на наружную сторону бампера.)
8. Установить крюк с шаром, вместе со штенгелем платой.
9. Затянуть все болты и гайки в соответствии со значениями, указанными на рисунке.
10. Если есть антенна, прикрепить ее к поперечному брусу с помощью пластиковых обвязочных лент.
11. Установить бампер.

А szétválasztás és a jármű alkatrészek összeillesztése érdekében, lásd a munkakézi kézikönyvet.

Аз összeillesztési utasítás és a csatlakozási eljárás érdekében, lásd a rajzot.

* Deze handleiding dient na montage bij de voertuigpapieren gevoegd te worden.
* Verwijder "indien aanwezig" de plastic dopjes uit de puntlasmoeren.
* Brandstofleidingen niet worden geraakt.
* Bij het boren dient er zorg voor te dragen, dat elektriciteits-, rem- en dealer te raadplegen.
* Voor de max. toegestane massa, welke uw auto mag trekken, dient u uw dealer te raadplegen.
* Indien op de bevestigingspunten een bitumen of anti-dreunlaag aanwezig is, dient deze verwijderd te worden.
* Men de dealer te raadplegen.
* Voor eventueel noodzakelijke aanpassing(en) "van het voertuig" dient BELANGRIJK:

RAADPLEEG VOOR MONTAGE EN BEVESTIGINGSMIDDELEN DE SCHETS.

WERKPLAATS HANDBOEK

RAADPLEEG VOOR DEMONTAGE EN MONTAGE VAN VOERTUIG ONDERDELEN HET

1. Demonteer de bumper inclusief de stalen stootbalk van het voertuig, de stootbalk wordt niet meer gebruikt. Herplaats de bouten. Zie fig. 1.
2. Knip overeenkomstig figuur 2 de aangegeven deel uit.
3. Monteer de zijplaten in het chassis.
4. Monteer het balkgedeelte tussen de zijplaten.
5. Plaats de twee PE schuimblokken als afdichting in de chassisbalken.
6. Zaag overeenkomstig figuur 3 een deel uit de afdekplaat.
7. Zaag het aangegeven deel uit de bumper met behulp van de sjabloon. (Sjabloon op buitenzijde van bumper plaatsen).
8. Monteer de kogelstang inclusief stekkerplaat.
9. Draai alle bouten en moeren overeenkomstig schets vast.
10. Maak, indien aanwezig, de antenne vast aan de dwarsbalk m.b.v. tie-wraps (plastiek klemmanden).
11. Monteer de bumper.

Voordat u met de montage begint dient u op het typeplaatje te kijken welke schets, in de handleiding, van toepassing is.

NL MONTAGEHANDLEIDING.

RUS РУКОВОДСТВО ДЛЯ МОНТАЖА.

Легко тем, как начинать монтаж, требуется повторить таблицу с типом изделия для того, чтобы определить какую именно из инструкций по установке можно использовать.

* A Thule nem vállal felelősséget a nem megfelelő szerelésből közvetlen károsításért, amely a szerelési útmutató téves értelmezéséből adódik.

* Amennyiben a gépkocsin módosításra van szükség, kérjük felvilágosítsát kereskedőnkkel.

* Amennyiben a csatlakozási pontok bitumenel, vagy zajsókökkel anyagi károsítást okozhatnak, kérjük felvilágosítsát kereskedőnkkel.

* A jármű által maximálisan vonatatható megengetett teher mértékétől függően a csatlakozási pontok bitumenel, vagy zajsókökkel anyagi károsítást okozhatnak, kérjük felvilágosítsát kereskedőnkkel.

* Amennyiben a gépkocsin módosításra van szükség, kérjük felvilágosítsát kereskedőnkkel.

* Amennyiben a csatlakozási pontok bitumenel, vagy zajsókökkel anyagi károsítást okozhatnak, kérjük felvilágosítsát kereskedőnkkel.

* Amennyiben a gépkocsin módosításra van szükség, kérjük felvilágosítsát kereskedőnkkel.

* Amennyiben a csatlakozási pontok bitumenel, vagy zajsókökkel anyagi károsítást okozhatnak, kérjük felvilágosítsát kereskedőnkkel.

* Amennyiben a gépkocsin módosításra van szükség, kérjük felvilágosítsát kereskedőnkkel.

* Amennyiben a csatlakozási pontok bitumenel, vagy zajsókökkel anyagi károsítást okozhatnak, kérjük felvilágosítsát kereskedőnkkel.

* Amennyiben a gépkocsin módosításra van szükség, kérjük felvilágosítsát kereskedőnkkel.

* Amennyiben a csatlakozási pontok bitumenel, vagy zajsókökkel anyagi károsítást okozhatnak, kérjük felvilágosítsát kereskedőnkkel.

* Amennyiben a gépkocsin módosításra van szükség, kérjük felvilágosítsát kereskedőnkkel.

* Amennyiben a csatlakozási pontok bitumenel, vagy zajsókökkel anyagi károsítást okozhatnak, kérjük felvilágosítsát kereskedőnkkel.

* Amennyiben a gépkocsin módosításra van szükség, kérjük felvilágosítsát kereskedőnkkel.

* Amennyiben a csatlakozási pontok bitumenel, vagy zajsókökkel anyagi károsítást okozhatnak, kérjük felvilágosítsát kereskedőnkkel.

* Amennyiben a gépkocsin módosításra van szükség, kérjük felvilágosítsát kereskedőnkkel.

* Amennyiben a csatlakozási pontok bitumenel, vagy zajsókökkel anyagi károsítást okozhatnak, kérjük felvilágosítsát kereskedőnkkel.

munication.

*** All measurements are in mm!**

- * The dealer should be consulted for possible necessary adjustment(s) "of the vehicle".
- * Remove the insulating material from the contact area of the fitting points.
- * Consult your dealer for the maximum tolerated pull weight and ball hitch pressure of your vehicle.
- * **Do not drill through electrical-, brake- or fuellines.**
- * Remove (if present) the plastic caps from the spot welding nuts.
- * This fitting instruction has to be enclosed in the vehicle documents after fitting the towbar.
- * Thule is not liable for damage caused directly or indirectly by incorrect assembly, including the use of unsuitable tools, the use of other assembly methods and means than the ones outlined, and the incorrect interpretation of these assembly instructions.

D MONTAGEANLEITUNG

Vor Beginn des Einbaus ist anhand der Typplakette der Anhängerkupplung festzustellen welches Bild in der Einbauanleitung maßgebend ist.

1. Die Stoßstange einschließlich des stählernen Stoßbalkens vom Fahrzeug abmontieren: Der Stoßbalken wird nicht mehr benötigt. Die Schrauben wieder anbringen. Siehe Abb.1.
2. Gemäß Abb. 2 die angegebenen Teile herausschneiden.
3. Die Seitenplatten in das Fahrgestell montieren.
4. Den Trägerteil zwischen die Seitenplatten montieren.
5. Die zwei PE-Schaumblöcke als Dichtung in den Fahrgestellträger einsetzen.
6. Gemäß Abb. 3 einen Teil aus der Abdeckplatte heraussägen.
7. Den angegebenen Teil mit Hilfe der Schablone aus der Stoßstange herausschneiden. (Schablone außen auf der Stoßstange anlegen)
8. Die Kugelstange einschließlich Steckdosenplatte montieren.
9. Alle Schrauben und Muttern gemäß den Angaben in der Abbildung

- * Auton vetämää sallittua enimmäiskuormitusta on tiedusteltava jälleennyjältä.
- * Porattaessa on huolehdittava siitä, että ei jouduta kosketuksiin sähkö-, jarru- tai polttoainejohtojen kanssa.
- * Poista, "mikäli olemassa", pistehitsausmuttereiden muovisuojukset.
- * Nämä asennusohjeet on asennuksen jälkeen säilytettävä yhdessä ajoneuvoa koskevien papereiden kanssa.
- * Thule ei ole vastuussa vioittumisesta, joka on suoraan tai epäsuoraan aiheutunut väärästä asennuksesta samoin kuin sopimattomien työkalujen käytöstä, muiden kuin ohjeissa mainittujen asennusmenetelmien tai välineiden käytöstä sekä kyseisten asennusohjeiden väärintulkinnasta.

CZ POKYNY K MONTÁŽI:

Před instalací je nutno zkontrolovat typový štítek, abyste zjistili, který nákrres v pokynech pro instalaci máte použít.

1. Odstraňte nárazník o ocelovou nosník nárazníku z vozidla. Nosník nárazníku již nebudete potřebovat. Vyměňte šrouby. Viz schéma 1.
2. Odřízněte části viz schéma č.2.
3. Připevněte boční destičky na podvozku.
4. Upevněte část nosníku mezi boční destičky.
5. Umístěte dva PE pěnové bloky jako rozpěry na nosník podvozku.
6. Odřízněte část krycí destičky dle schématu 3.
7. Použijte šablonu k odřezání označené části nárazníku. (umístěte šablonu zvenku nárazníku)
8. Připevněte kulovou tažnou hlavici včetně destičky se zásuvkou.
9. Utáhněte všechny matice a šrouby kroutivou silou uvedenou ve výkrese.
10. Je-li přítomna anténa, upevněte ji na nosník pomocí stahovací pásky (plastových svorek).
11. Připevněte nárazník.

Před demontáží a montáží částí vozidla konzultujte montážní příručku. Montážní pokyny a metoda připevnění dle náčrtu.

festdrehen.

10. Falls eine Antenne vorhanden ist, befestigen Sie diese mithilfe von Kabelbindern (Spannband aus Plastik) am Querbalken.
11. Die Stoßstange montieren.

Für die Demontage und Montage von Fahrzeugteilen das Werkstatt-Handbuch zu Rate ziehen.

Für die Montage und die Befestigungsmittel die Skizze zu Rate ziehen.

HINWEISE:

- * Für (eine) eventuell erforderliche Anpassung(en) "des Fahrzeugs" ist der Händler zu Rate zu ziehen.
- * Im Bereich der Anlageflächen muß Unterbodenschutz, Hohlraumkonservierung (Wachs) und Antidröhnmaterial entfernt werden.
- * Vor dem Bohren prüfen, daß keine, dort eventuell vorhandene Leitungen beschädigt werden können.
- * Alle Bohrspäne entfernen und gebohrte Löcher gegen Korrosion schützen.
- * Entfernen Sie "falls vorhanden", die Plastikkappen von den Punktschweißmuttern.
- * Für das höchstzulässige Zuggewicht und der erlaubte Kugeldruck Ihres Fahrzeugs ist IhrHändler zu befragen.
- * Die Quetschmuttern müssen nach einem späteren lösen der Muttern gegen neue ausgetauscht werden, da ansonsten die Sicherungswirkung nicht mehr garantiert ist!
- * Thule haftet nicht für Schäden, die als direkte oder indirekte Folge einer nicht ordnungsgemäßen Montage auftreten, darunter fallen auch die Benutzung von ungeeigneten Werkzeugen, andere als die vorgeschriebenen Montageverfahren und Montagemittel sowie eine fehlerhafte Interpretation der betreffenden Montageanweisung.

F INSTRUCTIONS DE MONTAGE.

Avant de commencer le montage veuillez vérifier la plaque signalétique de l'attelage afin de déterminer la figure correspondante dans la notice de montage.

© 546170/21-06-2011/5

DŰLEŽITÉ

- * Pokud je potřeba provést na voze úpravy, obraťte se na svého prodejce.
- * Pokud je místo montáže opatřeno asfaltovým nátěrem nebo vrstvou nátěru snižující hluk, odstraňte je.
- * Pro informaci o maximálním nákladu povoleném k tažení se obraťte na svého prodejce.
- * Při vtřání dbejte zvýšené pozornosti, zejména co se týče elektrických, brzdových a palivových kontaktů.
- * Pokud jsou na maticích bodového svařování plastová víčka, odstraňte je.
- * Po montáži uschovejte tento manuál k ostatním dokladům vozidla.
- * Společnost Thule neodpovídá za přímé ani nepřímé škody způsobené nesprávnou montáží, včetně použití nevhodných nástrojů, použití jiných metod montáže a prostředků než uvedených a nesprávným pochopením těchto pokynů k montáží.

H SZERELÉSI ÚTMUTATÓ:

Mielőtt rögzítené az eszközöt, ellenőrizze a típusábrát, hogy a rögzítési útmutató alapján melyik ábra alkalmazandó.

1. Távolítsa el a járműről az ütközőt és az acél ütközőrudat. Az ütközőrúdra már nem lesz szükség. Cserélje ki a csavarokat. Lásd az 1. ábrát.
2. Vágja ki a részeket az 2. ábra szerint.
3. Illesze az oldalsó lemezeket az alvázra.
4. Helyezze fel a rúdelemet az oldallemezek közé.
5. Helyezze a két PE habtömböt távolságtartóként az alváz elemeiben.
6. Fűrészeljen ki egy darabot a fedőlappból a 3. ábrán feltüntetett módon.
7. Használja a sablont a feltüntetett cikk kifűrészeléséhez az ütközőből. (helyezze a sablont az ütköző külső részére)
8. Helyezze fel a gömb alakú rögzítőt, az illesztőlemezzel együtt.
9. Szorítsa be az összes anyát és csavart a rajzon feltüntetett csavarónyomatékig.
10. Ha van antenna, akkor kábelkötegelő (műanyag szorítópánt) segítségével rögzítse egy keresztrúdhoz.
11. Helyezze fel az ütközőt.

© 546170/21-06-2011/10

Należy wykorzystać.

1. Zdemontować z pojazdu zderzak wraz ze stalową belką zderzakową, belka zderzakowa nie będzie ponownie używana. Zderzak ponownie śruby. Patrz rysunek 1.
2. Pół apka zgodnie z rysunkiem 2 wskazane odcinki.
3. Zamontować pół ytami bocznymi.
4. Zamontować odcinek poprzeczny pomiędzy pół ytami bocznymi.
5. Umieść dwie klocki piankowe PE jako szczełwo w poprzecznicach ramy podwozia.
6. Wypłi owac zgodnie z rysunkiem 3 część c z pół yty pokrywowej.
7. Wypłi owac wkazany odcinek zderzaka korzystając z szablonu.
8. Zamontować drąg kuili wraz z pół yty z gniazdem wtykowym.
9. Dokręcić wszytkie śruby i nakrętki zgodnie z rysunkiem.
10. Jeśli dotyczy, zamocuj antenę przy belce poprzecznej za pomocą opasek zaciskowych (plastikowych zacisków).
11. Zamontować zderzak.

Co do montażu i montowania części pojazdu zapoznać się z podrozdziałem

Warsztatowym.

Co do montażu i środków montażowych zapoznać się ze schematem.

Wskazówki:

- Po przejechaniu 1000 km dokręcić wszytkie elementy skrcane.
- Podczas ewentualnych odwrótw upewnić się czy w podłazu nie znajdują się przewody instalacji elektrycznej, przewody hydrauliczne lub przewody paliwowe.
- Wszytkie ubytki powoki lakierniczej zabezpieczyć przed korozją.
- Należy wyjąć ewentualne plastikowe zaślepki w punktach przyspawanych nakrętek.
- Stosować nakrętki oraz śruby gatunkowe dostarczone w komplecie.
- Utrzymywać kulę w czystości, oraz pamiećać o regularnym jej smarowaniu.
- Hak holowniczy zarejestrować w stacji diagnostycznej.
- Firma Thule nie ponosi odpowiedzialności za straty poniesione pośród.

1. Deposer le pare-chocs du véhicule y compris la traverse en acier ; la traverse ne sera plus utilisée. Remettre les boulons de fixations en

place. Voir fig. 1.

2. Coup les parties indiquées conformément à la figure 2.
3. Monter les plaques latérales dans le châssis.
4. Monter la poutre entre les plaques latérales.
5. Placer les deux blocs de mousse en polyester en guise de colmatage dans les longrons de châssis.
6. Scier une partie de la plaque de protection conformément à la figure 3.
7. Scier la partie du pare-chocs indiquée avec le gabarit. (Placer le gabarit sur le côté extérieur du pare-chocs).
8. Monter la barre de la rotule y compris la prise électrique.
9. Serrer tous les boulons et écrous conformément au schéma.
10. Le cas échéant, fixer l'antenne à la barre transversale à l'aide de tie-wraps (bandes de serrage en plastique).
11. Mettre en place le pare-chocs.

Pour le montage et le démontage des pièces du véhicule, consulter la notice du fabricant

Consulter le croquis pour voir le montage et les moyens de fixation.

REMARQUE:

- * Pour une/des adaptations indispensables sur le véhicule, veuillez consulter le concessionnaire.
- * Enlever la couche de bitume ou d'anti-tremblement qui recouvre éventuellement les points de fixation.
- * Pour connaître le poids de traction maximum et le poids en flèche sur la rotule autorisée du véhicule, veuillez consulter votre concessionnaire.
- * Veiller en perçant à ne pas endommager les conduites de électrique, de frein et de carburant.
- * Retirer "si présents" les embouts en plastique des écrous de soudure par point.
- * Cette notice de montage doit être conervée à bord du véhicule après montage de l'attelage.
- * Thule décline toute responsabilité pour les dommages qui pourraient

Ennen asennusta, selvittä tyypilliviestä, mikä asennusohjeen piirros kos-

kee kyseistä autoa

1. Irta ajoneuvosta puskurit sekä teräksinen iskunvaimenninpalkki, iskunvaimenninpalkkia ei enää käytetä. Aseta pusurit takaisin paikalleen. Ks. kuva 1.
2. Leikkaa merkityt osat irti kuvan 2 osoittamalla tavalla.
3. Kiinnitä sivulevyt alustaan.
4. Kiinnitä palkkiosa sivulevyjen väliin.
5. Aseta molemmat PE-vaahdonmuovikkapalalet tiivisteksiksi alustapalkkeihin.
6. Sähaa irti osa peitelevystä kuvan 3 osoittamalla tavalla.
7. Sähaa merkityt osa puskurista sablonin avulla. (asetta sabloni puskurin ulkopuolelle)
8. Kiinnitä kuulavetoaite (hitich) sekä pistorasialyvy.
9. Kirtistä kaikki pusurit ja mutterit piirroksen mukaisesti.
10. Kiinnitä antenni, mikäli sellainen on olemassa, polkkipalkkiin tie-wrap –kiinnikkeiden (muovisten nipustaiden) avulla.
11. Kiinnitä puskurit.

Ajoneuvon osien purkamis- ja asennusohjeet, ks. työpölkäällä käytetty käs-

kirja.

Asennus- ja kiinnityohjeet, ks. piirros.

TÄRKEÄÄ:

- * "Ajoneuvoa" koskevista mahdollisista tarpeellisista sovellutuksista / sovellutuksista on kysettävä neuvoa jälleennyttä.
- * Mikäli kiinnityskohdissa on bitumi- tai tärinänestokerros, se on poistettava.

S

MONTERINGSANVISNINGAR.

Före du startar monteringen måste du kontrollera typskylten för att kunna bedöma vilken skiss i monteringsanvisningen som skall användas.

1. Demontera stötfångaren inklusive stöttranden av stål från fordonet, stöttranden förfaller. Sätt tillbaka skruvar. Se fig. 1.
2. Klippa ut delarna enligt fig. 2.
3. Montera in sidoplatarna i chassit.
4. Montera balkdelen mellan sidoplatorna.
5. Placera de båda PE-skumblocken som tätning i chassibalckarna.
6. Säga ut en del av täckplåten enligt figur 3.
7. Säga ut den angivna delen ur stötfångaren med hjälp av schablonen. (placera schablonen mot stötfångarens utsida).
8. Montera kuistänggen inklusive kontaktpåttan.
9. Momentdrag alla skruvar och muttrar enligt figuren.
10. Fäst antennen (om sådan finns) på tvärbalken med buntband.
11. Montera stötfångaren.

Se verkstads-handboken för demontering och montering av fordonets delar.

Se skissen för montering och monteringsmaterial.

ÖBS:

- * Kontakta återförsäljaren om fordonet eventuellt bör modifieras.
- * Om det finns ett bitumen- eller stötdämpande lager vid kontaktytor skall detta avlägsnas.
- * Kontakta din återförsäljare för ditt fordon's max. dragvikt och tillåtna kult-ryck.
- * Vid borring skall man se till att elektrisk-, broms- og bränsleledningarna

na inte skadas.

- * Avlägsna de små plastlocken - om dessa finns - från punktsvetsmuttrarna.
- * Efter att draget är monterat, placera monteringsanvisningen tillsammans bilens övriga dokument.
- * Thule är inte ansvariga för skada som orsakats direkt eller indirekt av felaktig montering, inklusive användning av olämpliga verktyg, andra monteringsmetoder och processer än de som beskrivs, samt felaktig tolkning av dessa monteringsinstruktioner.

DK MONTAGEVEJLEDNING.

For at vælge rigtigt spændingsmoment, er det vigtigt at aflæse serienummeret på typepladen, for at kunne vælge hvilket af de medsendte diagrammer der skal anvendes.

1. Demonter kofangeren, inklusive køretøjets stålstødbjælke. Denne bliver overflødig. Sæt bolte på plads igen. Se fig. 1.
2. Klippe ifølge figur 2 de markerede dele ud.
3. Monter sidepanelerne i chassiset.
4. Monter bjælkedelen mellem sidepladerne.
5. Anbring de to PE-skumblokke som afdækning i chassisvangerne.
6. Sav et stykke ud af dækpladen ifølge figur 3.
7. Sav den angivne del ud af kofangeren ved hjælp af skabelonen (skabelonen anbringes på ydersiden af kofangeren).
8. Monter kuglestangen, inklusive kontaktplade.
9. Spænd alle bolte og møtrikker ifølge tegning.
10. Sæt, ifald den er til stede, antennen fast på tværvangen ved hjælp af fx tie-wraps (klemmebånd af plast).
11. Monter kofangeren.

Rådfør for demontering og montage af dele til køretøjet arbejdspalshåndbogen.

Rådfør for montage og montage midler skitsen.

BEMÆRK:

- * Kontakt forhandleren i forbindelse med eventuelle påkrævede

ændring(er) på køretøjet.

- * Undervognsbehandlingen skal fjernes de steder hvor trækket ligger an mod bilen.
- * Kontakt Deres forhandler for oplysninger om den maksimale trækraft og det tilladte kugletryk.
- * Vær forsigtig ikke at bore i ledninger-, bremse eller benzinslange
- * Fjern plasticpropperne "om de findes" fra de punktsvejsede møtrikker.
- * Thule er ikke ansvarlig for skade der direkte eller indirekte er forårsaget af forkert montage, herunder også iberegnet brug af forkert værktøj og anvendelse af anden montage metode og andre montage midler end de foreskrevne samt fejltolkning af den medfølgende montagevejledning.

* DENNE MONTERINGSVEJLEDNING SKAL MEDBRINGES VED SYN.

E INSTRUCCIONES DE MONTAJE.

Antes de comenzar el montaje por favor, verifique la placa descriptiva del enganche con el fin de determinar la figura correspondiente en la reseña de montaje.

1. Desmontar el parachoques inclusive el tope de acero del vehículo, el tope no se vuelve a utilizar. Volver a colocar tornillos. Véase la figura 1.
2. Esplique las partes indicadas en la fig 2.
3. Monte las placas laterales en el chasis.
4. Montar la parte de larguero entre las placas laterales.
5. Instalar los dos bloques de espuma PE para sellar los largueros del chasis.
6. Serrar una parte de la cubierta de acuerdo con la figura 3.
7. Serrar la parte indicada del parachoques con ayuda de la plantilla. (instalar la plantilla en el lado exterior del parachoques).
8. Montar la barra de la bola inclusive placa enchufe.
9. Montar la barra de la bola inclusive placa enchufe.
10. Colocar la antena, de haberla, en la travesía mediante bridas.
11. Montar el parachoques.

© 546170/21-06-2011/7

Consultar para el desmontaje y montaje de piezas del vehículo el manual de instalación de taller.

Consultar el croquis para el montaje y medios de fijación.

N.B.:

- * Para (una) eventual(es) adaptación(es) 'del vehículo' consúltese al concesionario.
- * Si en los puntos de fijación hay una capa de betún o anti-choque hay que quitarla.
- * Consulte a su concesionario para el peso máximo de tracción y la presión de la bola admitida de su vehículo.
- * No agujerear cable de eléctrico, tubos de freno o gasolina"
- * Retirar, si presentes, los capuchones de plástico de las tuercas de soldadura por punto.
- * Guarde estas instrucciones junto a la documentación del vehículo después del montaje del enganche.
- * Thule no se responsabiliza por daños causados, directa o indirectamente, por un montaje incorrecto, incluyendo el uso de herramientas inadecuadas, por el uso de métodos de montaje y medios distintos a los indicados y por la interpretación incorrecta de estas instrucciones de montaje.

I ISTRUZIONI PER IL MONTAGGIO.

Prima di iniziare il montaggio verificare la terghetta per determinare quale disegno, presente nelle istruzioni, è applicabile.

1. Smontare il paraurti e la barra d'acciaio dal veicolo; la barra in acciaio non dovrà più essere montata. Rimontare bulloni. Vedi figura 1.
2. Taglio via le parti indicate in figura 2.
3. Montare i pannelli laterali sul telaio.
4. Montare la traversa fra i pannelli laterali.
5. Inserire i due blocchi di polistirolo espanso nei montanti del telaio per chiuderli.
6. Segare via una parte del pannello di copertura, come indicato in figu-

ra 3.

7. Con l'ausilio della sagoma, segare via dal paraurti la parte indicata. (posizionare la sagoma sul lato esterno del paraurti).
8. Montare l'asta della sfera, completa di piastra di contatto.
9. Serrare tutti i dadi e bulloni alle coppie di serraggio indicate nel disegno.
10. Se presente, collegare l'antenna al traverso mediante fascette di plastica.
11. Montare il paraurti.

Per lo smontaggio ed il montaggio dei componenti del veicolo consultare il manuale tecnico dell'officina.

Consultare il disegno per il montaggio ed i dispositivi di fissaggio.

N.B.:

- * Per eventuali necessari adattamenti "del veicolo" si consiglia di consultare il fornitore.
- * Rimuovere lo strato di materiale isolante dai punti d'attacco.
- * Per il peso complessivo trainabile della Vostra vettura, consultate il Vostro rivenditore autorizzato.
- * Praticando i fori, prestare attenzione a non danneggiare i cavi elettrici, i cavi del freno e i condotti del carburante.
- * Rimuovere, se presenti, i coperchietti in plastica dai dadi di saldatura per punto.
- * Questa istruzione di montaggio deve essere allegata ai documenti del veicolo dopo l'installazione del gancio.
- * Thule non può essere ritenuta responsabile per eventuali danni direttamente o indirettamente dovuti ad un errato montaggio, intendendo con ciò anche l'uso di attrezzi non idonei e l'uso di metodi e mezzi di montaggio diversi da quelli prescritti, nonché all'errata interpretazione delle seguenti istruzioni di montaggio.

PL INSTRUKCJA MONTAŻU.

Przed rozpoczęciem montażu należy sprawdzić tabliczkę znamionową, żeby ustalić, który z szablonów znajdujących się w instrukcji montażowej

© 546170/21-06-2011/8

Template 5461/5463

Place on outside bumper

LHS

RHS

