

Fitting instructions

Make: Chevrolet

Aveo 5drs HB; 2011 ->

Type: 5465

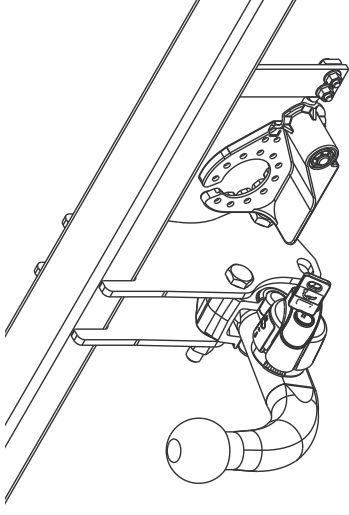

Couplingsclass: A50-X

Approved

Approved

ECE/R55 E11 55R 018181

0km 1000km

+

Max. mass trailer : 1100 kg

Max. vertical load : 44 kg

kg ?

kg

kg

D-Value: 6,62 kN

10.9

10

© 546570/21-07-2011/1

Inside bumper

Inside bumper

Middle bumper

Cut out / Template

Edge bumper

Inside bumper

outside bumper

2

© 546570/21-07-2011/14

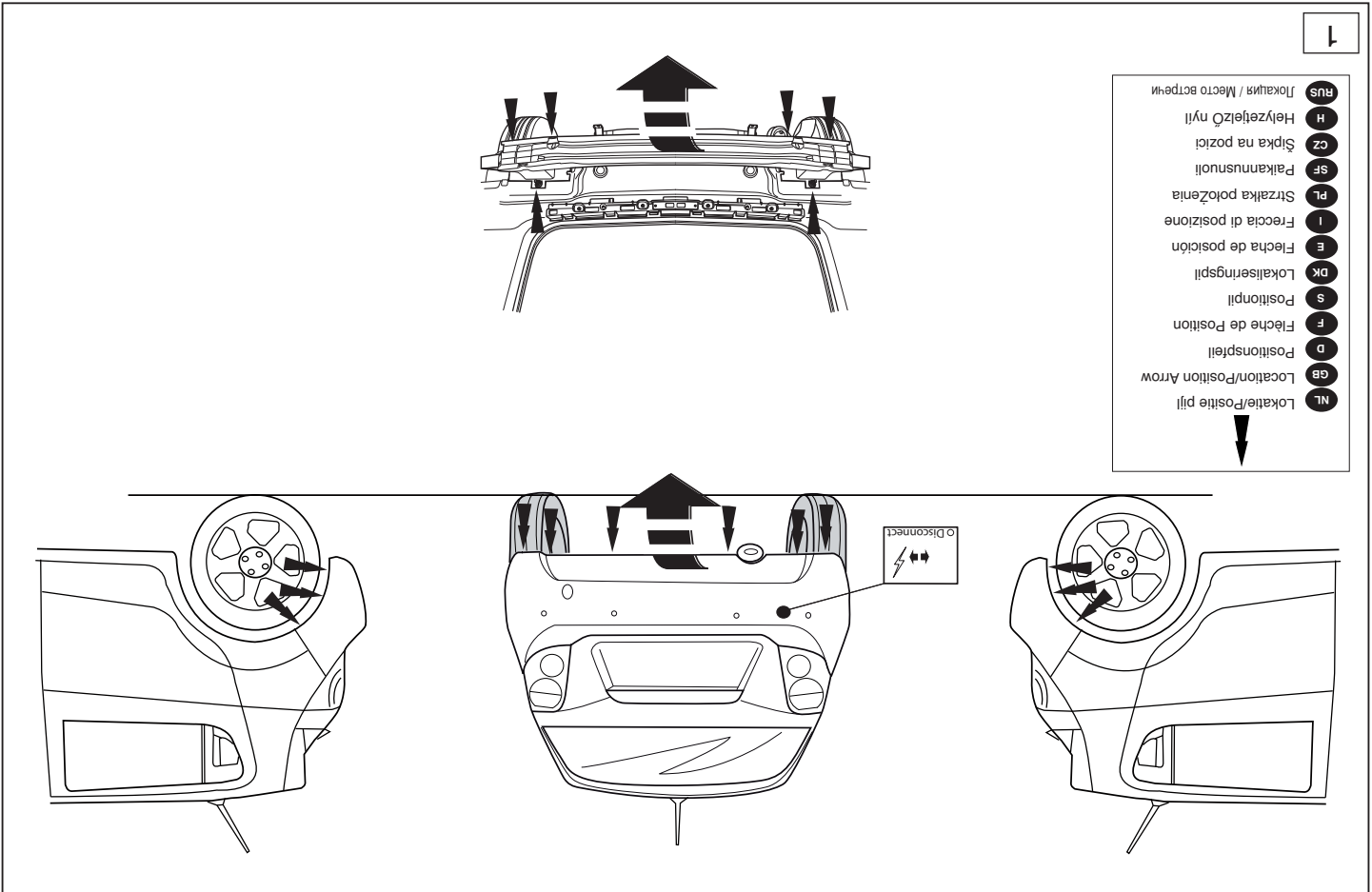
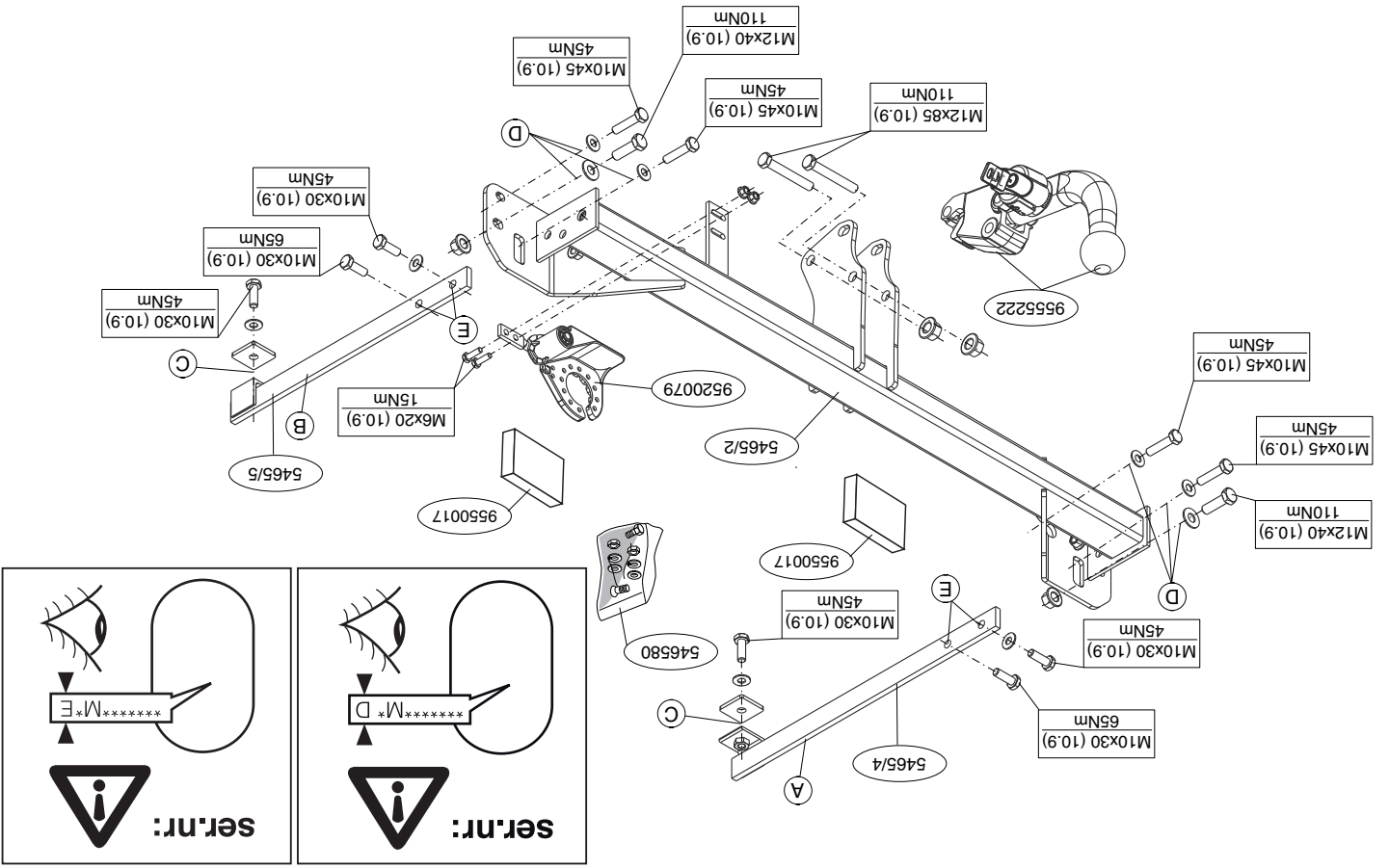

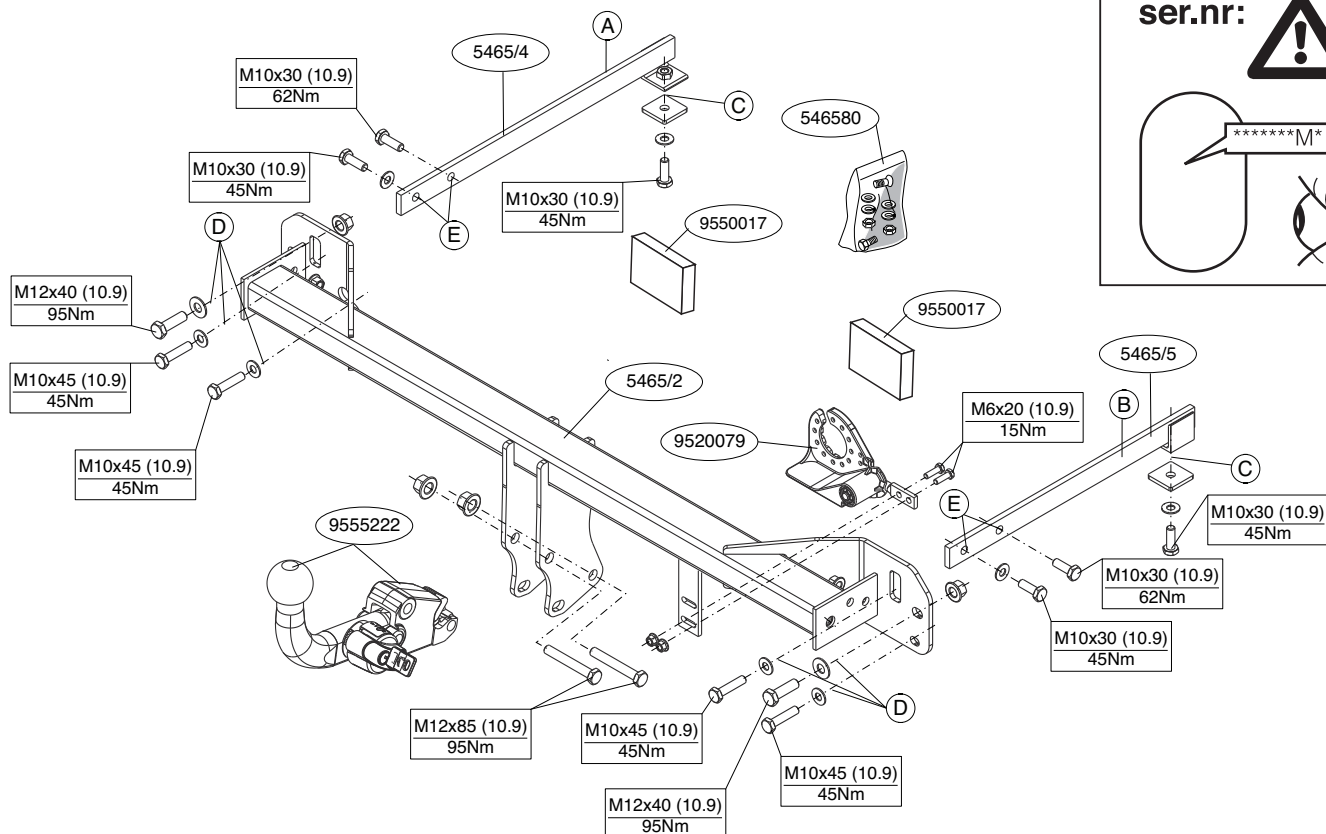
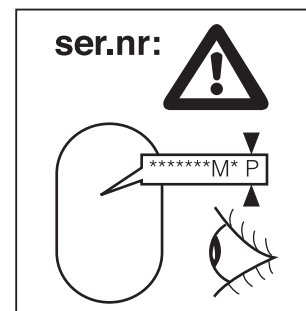

© 546570/21-07-2011/3

Для инструкций по снятию и установке деталей автомобиля, обращайтесь к руководству для работников гаражей.

Информацию о монтаже и средствах крепления вы найдете в схеме.

Для инструкций по установке и снятию съемного крюка с шаром, обращайтесь к прилагаемому руководству по монтажу.

ВНИМАНИЕ:

- * Если потребуются изменения конструкции транспортного средства, следует посоветоваться с дилером автомобиля.
- * Если в точках прикрепления имеется слой битума или противозащумовой материал, его следует удалить.
- * Сведения о максимально допустимой массе буксируемого прицепа Вы можете получить у дилера автомобиля.
- * При сверлении следите за тем, чтобы не задеть электропроводку и линии тормозной цепи и подачи горючего.
- * Удалите (если они имеются) пластмассовые затычки из приваренных гаек.
- * После монтажа крюка следует хранить настоящее руководство в комплекте с технической документацией автомобиля.
- * Фирма Thule не отвечает за ущерб, являющийся прямым или косвенным следствием неправильного монтажа, в том числе использования неподходящих инструментов и применения иного способа монтажа или других средств, чем предписано в инструкции, либо неправильного истолкования настоящей инструкции по монтажу.

© 546570/21-07-2011/12

* Po montáži uschovejte tento manuál k ostatním dokladům vozidla.
* Spočtenost Thule neodpovídá za přímé ani nepřímé škody způsobené nespávanou montáží, včetně použití nevhodných nástrojů, použitých jiných metod montáže a prostředků než uvedených a nespávaným pochopením těchto pokynů k montáži.

H SZERELÉSI ÚTMUTATÓ:

Mielőtt rögzítene az eszközt, ellenőrizze a típusstabilit, hogy a rögzítési útmutató alapján melyik ábra alkalmazandó.

1. Távolítsa el a járműről az útkötőt és az acél útkötőrudat. Az útkötőrudra dra már nem lesz szükség. Lásd az ábrát 1.
2. Hejyezze el a A és B támasztékokat és illessze a C pontokhoz, majd szerezje fel az egész tárgyat lázán felszavarva.
3. Hejyezze a két PE habtömöt távolítástartóként az alváz eleméiben.
4. Illessze a keresztartót a hátsó panelre a D pontokhoz, majd szerezje fel az egész tárgyat lázán felszavarva.
5. A E pontban rögzítse a rúdhoz, majd szerezje fel az egész tárgyat lázán felszavarva.
6. Szerelje fel a Thule Connector.
7. Illessze fel az összecsuksukható illesztőelemet.
8. Szorítsa be az összes anyát és csavart a rajzon feltüntetett csavaróny-omatéki.
9. Használja a sablont az útkötő beíró részére). Lásd az ábrát 2.
10. Hejyezze fel az útkötőt.

A szerszerelés és a jármű alkatrészek összeillesztése érdekében, lásd a munkahelyi kézikönyvet
Az összeillesztési utasítás és a csatlakozási eljárás érdekében, lásd a rajzot
Az elítávlíthható gömbrendszere összereserelése érdekében, lásd a összeszerelési kézikönyvet

NL MONTAGEHANDLEIDING:

Voordat u met de montage begint dient u op het typeplaatje te kijken welke schets, in de handleiding, van toepassing is.

1. Demonteer de bumper inclusief de stalen stootbalk van het voertuig, de stootbalk wordt niet meer gebruikt. Zie figuur 1.
2. Plaats de steunen A en B bevestig deze op de punten C, monteer het geheel los-vast.
3. Plaats de twee PE schuimblokken als afdichting in de chassisbalken.
4. Monteer de dwarsbalk op de achterwand op de punten D, monteer het geheel los-vast.
5. Monteer de trekhaak op punten E, monteer het geheel los-vast.
6. Monteer de Thule Connector.
7. Monteer de wegkijpbare stekkerplaat.
8. Draai alle bouten en moeren overeenkomstig schets vast.
9. Zaag het aangegeven deel uit de bumper met behulp van de sjabloon. (Sjabloon op binnenzijde van bumper plaatsen). Zie figuur 2.
10. Monteer de bumper.

Raadpleeg voor demontage en montage van voertuig onderdelen het werkplaats handboek
Raadpleeg voor montage en demontage van het afneembare kogelsysteem de bijgevoegde montagehandleiding.

BELANGRIJK:

- * Voor eventueel noodzakelijke aanpassing(en) "van het voertuig" dient men de dealer te raadplegen.
- * Indien op de bevestigingspunten een bitumen of anti-dreunaag aanwezig is, dient deze verwijderd te worden.
- * Voor de max. toegestane massa, welke uw auto mag trekken, dient u uw dealer te raadplegen.
- * Bij het boren dient men er zorg voor te dragen, dat electriciteits-, rem- en brandstofleidingen niet worden geraakt.

FONTOS

- * Amennyiben a gépkocsin módosításra van szükség, kérjünk felvilágosítást kereskedőnkől.
- * Amennyiben a csatlakozási pontok bitumennel, vagy zájcsökekkel anyaggal van bevonva, ezeket távolítsuk el.
- * A jármű által maximálisan vontatható megeengedett teher mértékéről tájékozódjunk kereskedőnkől.
- * **Fürás során ügyeljünk arra, hogy elkerüljük az elektromos, a fék- és az üzemananyag-vezetékeket.**
- * Amennyiben ponthegesséssel rögzített anyákkal találkozunk, vegyük le róluk a manyag sapkát.
- * A felszerelés után az útmutatót Certzzük a gépjármű papírjaival együtt.
- * A Thule nem vállal felelősséget a nem megfelelő szerelésből következő leíró szerzősámk használatára, a leírtaktól eltérő módszerek és eszközök alkalmazására, valamint a szerelési útmutató téves értelmezésére.

RUS РУКОВОДСТВО ДЛЯ МОНТАЖА:

Перед тем, как начинать монтаж, убедитесь проверить таблицу с типом изде-лия для того, чтобы определить какую именно из иллюстраций в инстру-кции по установке нужно использовать.

1. Снять бампер вместе со стальными брызгами другим автомобилем брызгами брыз больше не понадобится. См. рисунок 1.
2. Подставить конштейны А и В прикрепить их в точках С, закрепив не до конца.
3. В качестве уплотнения, вставить два полиэтиленовых элемента в балки шасси.
4. Закрепить поперечный брус на задней стенке в точках D, закрепив не до конца.
5. Установить Thule Connector.
6. Установить брызговики в точке E, закрепив не до конца.
7. Установить склядабывающую штетепельную плату
8. Затянуть все болты и гайки в соответствии со значениями, указанными на рисунке.
9. Для автомобиляй Ватон: Выпилить указанную часть из бампера при помощи шаблона. (Нанести шаблон на внутреннюю сторону бампера). См. рисунок 2.
10. Установить бампер.

GB FITTING INSTRUCTIONS:

Before you start the fitting you must check the type plate to determine which sketch, in the fitting instruction, is applicable.

1. Remove the bumper and the steel buffer beam from the vehicle. The buffer beam will no longer be needed. See figure 1.
2. Position the supports A and B attach them at points C, then fit the whole thing without fully tightening.
3. Place the two PE foam blocks as spacers in the chassis members.
4. Fit the cross beam, on the rear panel at points D, then fit the whole thing without fully tightening.
5. Fit the tow bar at point E without fully tightening.
6. Fit the Thule Connector.
7. Fit the foldaway socket plate.
8. Tighten all nuts and bolts to the torque indicated in the drawing.
9. Use the template to saw out the indicated section from the bumper. (Place the template on the inside of the bumper). See figure 2.
10. Fit the bumper.

For dismantling and fitting the vehicle parts, see the site handbook.
For fitting instructions and attachment method, see drawing.
See the assembly manual supplied for instructions on fitting the removable ball system.

NOTE:

* **Should this installation process entail the cutting of the bumper – conformation MUST be obtained by the installation engineer of the customer's acceptance prior to completion. Thule Towing Systems do not accept responsibility for any matters arising as a result of this miscommunication.**

* **All measurements are in mm!**

* The dealer should be consulted for possible necessary adjustment(s) "of the vehicle".

* Remove the insulating material from the contact area of the fitting points.

* Consult your dealer for the maximum tolerated pull weight and ball hitch pressure of your vehicle.

* **Do not drill through electrical-, brake- or fuellines.**

* Remove (if present) the plastic caps from the spot welding nuts.

* This fitting instruction has to be enclosed in the vehicle documents after fitting the towbar.

* Thule is not liable for damage caused directly or indirectly by incorrect assembly, including the use of unsuitable tools, the use of other assembly methods and means than the ones outlined, and the incorrect interpretation of these assembly instructions.

D

MONTAGEANLEITUNG:

Vor Beginn des Einbaus ist anhand der Typplakette der Anhängerkupplung festzustellen welches Bild in der Einbauanleitung maßgebend ist.

1. Die Stoßstange einschließlich des stählernen Stoßbalkens vom Fahrzeug abmontieren. Der Stoßbalken wird nicht mehr benötigt. Siehe Abbildung 1.
2. Die Halterungen A und anlegen und B bei den Punkten C befestigen. Alles halbfest montieren.
3. Die zwei PE-Schaumböcke als Dichtung in den Fahrgestellträger einsetzen.
4. Den Querbalken an die Rückwand montieren bei den Punkten D befestigen. Alles halbfest montieren.

ti.

3. Aseta molemmat PE-vaahtomuovikappaleet tiivisteeksi alustapalkkeihin.
4. Kiinnitä poikittaispalkki takaseinään ne kohtiin D, kiinnitä ne kaikki löyhästi.
5. Kiinnitä vetokoukku kohtaan E, kiinnitä ne kaikki löyhästi.
6. Kiinnitä Thule Connector.
7. Kiinnitä kokoontaitettava pistorasialevy.
8. Kiristä kaikki pulitit ja mutterit piirroksen mukaisesti.
9. Saha merkitty osa puskurista sablonin avulla. (asetä sabloni puskurin sisäpuolelle). Ks. kuva 2.
10. Kiinnitä puskuri.

**Ajoneuvon osien purkamis- ja asennusohjeet, ks. työpaikalla käytetty käsi-
kirja.**

Asennus- ja kiinnitysohjeet, ks. piirros.

**Irotettavan kuulajärjestelmän asennus- ja purkamisohjeet, ks. oheinen
asennusopas.**

TÄRKEÄÄ:

- * "Ajoneuvoa" koskevasta mahdollisesta tarpeellisesta sovellutuksesta/sovellutuksista on kysyttävä neuvoa jälleenmyyjältä.
- * Mikäli kiinnityskohdissa on bitumi- tai tärinänestokerros, se on poistettava.
- * Auton vetämää sallittua enimmäiskuormitusta on tiedusteltava jälleenmyyjältä.
- * **Porattaessa on huolehdittava siitä, että ei jouduta kosketuksiin sähkö-, jarru- tai polttoainejohtojen kanssa.**
- * Poista, "mikäli olemassa", pistehitsausmuttereiden muovisuojukset.
- * Tämä asennusohjeet on asennuksen jälkeen säilytettävä yhdessä ajoneuvoa koskevien papereiden kanssa.
- * Thule ei ole vastuussa vioittumisesta, joka on suoraan tai epäsuoraan aiheutunut väärästä asennuksesta samoin kuin sopimattomien työkalujen käytöstä, muiden kuin ohjeissa mainittujen asennusmenetelmien tai välineiden käytöstä sekä kyseisten asennusohjeiden väärinkäytännästä.

5. Die Anhängervorrichtung beim Punkt E montieren. Alles halbfest montieren.
6. Das Thule Connector montieren.
7. Die wegklappbare Steckdosenplatte
8. Alle Schrauben und Muttern gemäß den Angaben in der Abbildung festdrehen.
9. Den angegebenen Teil mit Hilfe der Schablone aus der Stoßstange heraus schneiden. (Schablone innen auf der Stoßstange anlegen). Siehe Abbildung 2.
10. Die Stoßstange montieren.

**Für die Demontage und Montage von Fahrzeugteilen das Werkstatt-
Handbuch zu Rate ziehen.**

Für die Montage und die Befestigungsmittel die Skizze zu Rate ziehen.

**Für die Montage und Demontage des abnehmbaren Kugelsystems die be-
liegende Montageanleitung zu Rate ziehen.**

HINWEISE:

- * Für (eine) eventuell erforderliche Anpassung(en) "des Fahrzeugs" ist der Händler zu Rate zu ziehen.
- * Im Bereich der Anlageflächen muß Unterbodenschutz, Hohlraumkonservierung (Wachs) und Antidröhnmaterial entfernt werden.
- * **Vor dem Bohren prüfen, daß keine, dort eventuell vorhandene Leitungen beschädigt werden können.**
- * Alle Bohrspäne entfernen und gebohrte Löcher gegen Korrosion schützen.
- * Entfernen Sie "falls vorhanden", die Plastikkappen von den Punktschweißmuttern.
- * Für das höchstzulässige Zuggewicht und der erlaubte Kugeldruck Ihres Fahrzeugs ist IhrHändler zu befragen.
- * Die Quetschmuttern müssen nach einem späteren lösen der Muttern gegen neue ausgetauscht werden, da ansonsten die Sicherungswirkung nicht mehr garantiert ist!
- * Thule haftet nicht für Schäden, die als direkte oder indirekte Folge einer nicht ordnungsgemäßen Montage auftreten, darunter fallen auch die Benutzung von ungeeigneten Werkzeugen, andere als die vorgeschriebenen Montageverfahren und Montagemittel sowie eine fehlerhafte Interpretation der betreffenden Montageanweisung.

© 546570/21-07-2011/5

CZ

POKYNY K MONTÁŽI:

**Před instalací je nutno zkontrolovat typový štítek, abyste zjistili, který
nářez v pokynech pro instalaci máte použít.**

1. Odstraňte nárazník o ocelovou nosník nárazníku z vozidla. Nosník nárazníku již nebudete potřebovat. Viz schéma 1.
2. Umístěte vzpěry A a B připevněte je v bodech C, pak připevněte celou tuto část aniž byste ji plně utáhli.
3. Umístěte dva PE pěnové bloky jako rozpěry na nosník podvozku.
4. Připevněte traverzu n zadní panel v bodech D, pak připevněte celou tuto část aniž byste ji plně utáhli.
5. Přiložte tažnou tyč k bodu E, pak připevněte celou tuto část aniž byste ji plně utáhli.
6. Připevněte Thule Connector.
7. Připevněte zaklapovací zásuvkovou destičku.
8. Utáhněte všechny matice a šrouby kroutivou silou uvedenou ve výkrese.
9. Použijte šablonu k odřezání označené části nárazníku. (umístěte šablonu zevnitř nárazníku). Viz schéma 2.
10. Připevněte nárazník.

Před demontáží a montáží částí vozidla konzultujte montážní příručku.

Montážní pokyny a metoda připevnění dle náčrtu.

**Před montáží vyměnitelného systému tažné koule konzultujte montážní
manuál.**

DŮLEŽITÉ

- * Pokud je potřeba provést na voze úpravy, obraťte se na svého prodejce.
- * Pokud je místo montáže opatřeno asfaltovým nátěrem nebo vrstvou nátěru snižující hluk, odstraňte je.
- * Pro informaci o maximálním nákladu povoleném k tažení se obraťte na svého prodejce.
- * **Při vrtání dbejte zvýšené pozornosti, zejména co se týče elektrických, brzdových a palivových kontaktů.**
- * Pokud jsou na maticích bodového svařování plastová víčka, odstraňte je.

© 546570/21-07-2011/10

* Rimuovere lo strato di materiale isolante dai punti d'attacco.
 * Per il peso complessivo trainabile della Vostra vettura, consultate il Vostro rivenditore autorizzato.
 * Praticando i fori, prestare attenzione a non danneggiare i cavi elettrici, i cavi del freno e i condotti del carburante.
 * Rimuovere, se presenti, i coperchietti in plastica dai dadi di saldatura per punto.
 * Questa istruzione di montaggio deve essere allegata ai documenti del veicolo dopo l'installazione del gancio.
 * Thule non può essere ritenuta responsabile per eventuali danni diretti-mente o indirettamente dovuti ad un errato montaggio, intendendo con ciò anche l'uso di attrezzi non idonei e l'uso di metodi e mezzi di montaggio diversi da quelli prescritti, nonché all'errata interpretazione delle seguenti istruzioni di montaggio.

PL INSTRUKCJA MONTAŻU:

Przed rozpoczęciem montażu należy sprawdzić tabliczkę znamionową, żeby ustalić, który z szablionów znajdujących się w instrukcji montażowej należy wykorzystać.

1. Zdemontować z pojazdu zderzak wraz ze stalową belką zderzakową, belka zderzakowa nie będzie ponownie używana. Patrz rysunek 1.
2. Umieścić wsporniki A i B umocować je w punktach C, lekko przymocować całość.
3. Umieścić dwa klocki piankowe PE jako szczelnio w odpowiednich ramy podwozia.
4. Belkę poprzeczną zamontować na ścianie tyłnej w punktach D, lekko przymocować całość.
5. Zamontować hak holowniczy w punkcie E, lekko przymocować całość.
6. Zamontować Thule Connector.
7. Zamontować skadana płytę z gniazdem wtykowym.
8. Dokręcić wszystkie śruby i nakrętki zgodnie z rysunkiem.
9. Wyprowadzić wszystkie przewody zgodnie z szablonem (szablionem) umieszczonym na wewnętrznej stronie zderzaka. Patrz rysunek 2.
10. Zamontować zderzak.



F INSTRUCTIONS DE MONTAGE:

Avant de commencer le montage veuillez vérifier la plaque signalétique de l'attelage afin de déterminer la figure correspondante dans la notice de montage.

1. Déposer le pare-chocs du véhicule y compris la traverse en acier la traverse ne sera plus utilisée. Voir la figure 1.
2. Positionner les supports A et B les fixer à l'emplacement des points C, monter l'ensemble sans serrer.
3. Placer les deux blocs de mousse en polyester en guise de colmatage dans les longérons de châssis.
4. Monter la traverse sur la cloison arrière à l'emplacement des points D, monter l'ensemble sans serrer.
5. Monter l'attache-remorque à l'emplacement du point E, monter l'ensemble sans serrer.
6. Monter le Thule Connector.
7. Monter la prise électrique escamotable.
8. Serrer tous les boulons et écrous conformément au schéma.
9. Scier la partie du pare-chocs indiquée avec le gabarit. (Placer le gabarit sur le côté intérieur du pare-chocs). Voir la figure 2.
10. Mettre en place le pare-chocs.

Pour le montage et le démontage des pièces du véhicule, consulter la notice du fabricant
Consulter le croquis pour voir le montage et les moyens de fixation.
Pour le montage et le démontage de la rotule amovible, consulter la notice de montage jointe.

REMARQUE:

- * Pour un/les adaptations indispensables sur le véhicule, veuillez consulter le concessionnaire.
- * Enlever la couche de bitume ou d'anti-tremblement qui recouvre éventuellement les points de fixation.
- * Pour connaître le poids de traction maximum et le poids en flèche sur la rotule autorisée du véhicule, veuillez consulter votre concessionnaire.

Co do montażu i montowania części pojazdu zapoznać się z podręcznikiem warsztatowym.

Co do montażu i środków montażowych zapoznać się ze schematami.

Co do montażu i demontażu zdejmowanej kuli zapoznać się z załączoną instrukcją montażu.

Wskazówki:

- Po przejechaniu 1000 km dokręcić wszystkie elementy skrzepane.
- Podczas ewentualnych odwrócić upewnić się czy w pobliżu nie znajdują się przewody instalacji elektrycznej, przewody hydrauliczne lub przewod-dy paliwowe.
- Wszystkie ubytki powłoki lakierniczej zabezpieczyć przed korozją.
- Należy wyjąć ewentualne plastikowe zaślepki w punktach przyspawaniach nakrętek.
- Stosować nakrętki oraz śruby gatunkowe dostarczone w komplecie.
- Urzeczywalać kulę w czystości, oraz pamiętać o regularnym jej smarowaniu.

Zastosowanie się do powyższych wskazazań gwarantuje Państwu bezpiecz-żestwo, niezawodność i sprawność naszego wyrobu przez cały okres jego użytkowania.

* Firma Thule nie ponosi odpowiedzialności za straty poniesione podczas nio lub bezpośrednio na skutek niewłaściwego montażu, w tym użycia niewłaściwych narzędzi i sposobów montażu niezgodnych z instrukcją, oraz niezastosowanie się do treści instrukcji.

SF ASENNUSOHJEET:

Ennen asennusta, selvittää tyypillivestä, mikä asennusohjeen piirroks kos-kee kyseistä autoa

1. Irrota ajoneuvosta puskuri sekä teräksinen iskunvaimenninpalkki, iskunvaimenninpalkkia ei enää käytetä. Poista teippi vasemmalla ja oikealla. Ka. kuva 1.
2. Aseta kannattimet A ja B kiinnittä ne kohtiin C, kiinnittä ne kaikki löyhäs-

* **Veiller en pergant à ne pas endommager les conduites de électrique, de frein et de carburant**
 * Retirer "si présents" les embouts en plastique des écrous de soudure par point.
 * Cette notice de montage doit être conervée à bord du véhicule après montage de l'attelage.
 * Thule décline toute responsabilité pour les dommages qui pourraient directement ou indirectement résulter d'un montage incorrect, y compris l'utilisation d'outils inappropriés et l'utilisation d'un mode d'emploi et de moyens autres que ceux prescrits, ou bien résulter d'une interprétation inexacte des présentes instructions de montage.

S

MONTÉRINGSANVISNINGAR:

Före du startar monteringen måste du kontrollera typskylten för att kunna bedöma vilken skiss i monteringsanvisningen som skall användas.

1. Demontera stötångaren inklusive stötranden av stål från fordonet, stöt-randen förfaller. Se figur 1.
2. Placera stöden A och B fäst sedan dem vid punkterna C, fäst sedan det hela utan att dra åt ordentligt.
3. Placera de båda PE-skumblocken som tätning i chassibalikarna.
4. Montera bärbalken på underredets bakpanel vid punkterna D, fäst sedan det hela utan att dra åt ordentligt.
5. Fäst dragkroken vid punkt E, fäst sedan det hela utan att dra åt ordent-ligt.
6. Montera Thule Connector.
7. Montera den fallbara kontaktpattan.
8. Momentdrag alla skruvar och muttrar enligt figuren.
9. Säga ut den angivna delen ur stötångaren med hjälp av schablonen. (Placera schablonen mot stötångarens insida). Se figur 2.
10. Montera stötångaren.

Se verkstads-handboken för demontering och montering av fordorets delar.
Se skissen för montering och monteringsmaterial.

Se de bifogade monteringsanvisningarna för montering och demontering av det löstagbara kulsystemet.

OBS:

- * Kontakta återförsäljaren om fordonet eventuellt bör modifieras.
- * Om det finns ett bitumen- eller stötdämpande lager vid kontaktytor skall detta avlägsnas.
- * Kontakta din återförsäljare för ditt fordon's max. dragvikt och tillåtna kultryck.
- * **Vid borring skall man se till att elektrisk-, broms- och bränsleledningarna inte skadas.**
- * Avlägsna de små plastlocken - om dessa finns - från punktsvetsmuttrarna.
- * Efter att draget är monterat, placera monteringsanvisningen tillsammans med bilens övriga dokument.
- * Thule är inte ansvariga för skada som orsakats direkt eller indirekt av felaktig montering, inklusive användning av olämpliga verktyg, andra monteringsmetoder och processer än de som beskrivs, samt felaktig tolkning av dessa monteringsinstruktioner.

DK MONTAGEVEJLEDNING:

For at vælge rigtigt spændingsmoment, er det vigtigt at aflæse serienummeret på typepladen, for at kunne vælge hvilket af de medsendte diagrammer der skal anvendes.

1. Demonter kofangeren, inklusive køretøjets stålstødbjelke. Denne bliver overflødig. Se fig.1.
2. Anbring støtterne A og B monter disse ved punkterne C monter det hele manuelt.
3. Anbring de to PE-skumblokke som afdækning i chassisvangerne.
4. Monter tværvangen mod bagvæggen ved punkterne D monter det hele manuelt.
5. Monter anhængertrækket ved punkt E monter det hele manuelt.
6. Monter Thule Connector.
7. Monter klappkontaktpladen.

2. Colocar los soportes A y B fijarlos a la altura de los puntos C, montar el conjunto sin apretar mucho.
3. Instalar los dos bloques de espuma PE para sellar los largueros del chasis.
4. Montar el travesaño en la pared posteriora la altura de los puntos D, montar el conjunto sin apretar mucho.
5. Coloque el enganche para remolque en el punto E, montar el conjunto sin apretar mucho.
6. Montar la Thule Connector.
7. Montar la placa enchufe batiente.
8. Apretar todos los tornillos y tuercas de acuerdo con los puntos del gráfico.
9. Serrar la parte indicada del parachoques con ayuda de la plantilla. (instalar la plantilla en el lado interior del parachoques). Véase la figura 2.
10. Montar el parachoques.

Consultar para el desmontaje y montaje de piezas del vehículo el manual de instalación de taller.

Consultar el croquis para el montaje y medios de fijación.

Consultar para el montaje y desmontaje del sistema de la bola extraíble las instrucciones de montaje adjuntas.

N.B.:

- * Para (una) eventual(es) adaptación(es) 'del vehículo' consúltese al concesionario.
- * Si en los puntos de fijación hay una capa de betún o anti-choque hay que quitarla.
- * Consulte a su concesionario para el peso máximo de tracción y la presión de la bola admitida de su vehículo.
- * **No agujerear cable de eléctrico, tubos de freno o gasolina**
- * Retirar, si presentes, los capuchones de plástico de las tuercas de soldadura por punto.
- * Guarde estas instrucciones junto a la documentación del vehículo después del montaje del enganche.
- * Thule no se responsabiliza por daños causados, directa o indirectamen-

8. Spænd alle bolte og møtrikker ifølge tegning.
9. Sav den angivne del ud af kofangeren ved hjælp af skabelonen (skabelonen anbringes på indersiden af kofangeren). Se fig.2.
10. Monter kofangeren.

Rådfør for demontering og montage af dele til køretøjet arbejdspladshåndbogen.

Rådfør for montage og montagemidler skitsen.

Rådfør for montage og demontering af det aftagelige kuglesystem den vedlagte montagevejledning.

BEMÆRK:

- * Kontakt forhandleren i forbindelse med eventuelle påkrævede ændring(er) på køretøjet.
- * Undervognsbehandlingen skal fjernes de steder hvor trækket ligger an mod bilen.
- * Kontakt Deres forhandler for oplysninger om den maksimale trækraft og det tilladte kugletryk.
- * **Vær forsigtig ikke at bore i ledninger-,bremse eller benzinslange**
- * Fjern plasticpropperne "om de findes" fra de punktsvejsede møtrikker.
- * Thule er ikke ansvarlig for skade der direkte eller indirekte er forårsaget af forkert montage, herunder også iberegnet brug af forkert værktøj og anvendelse af anden montage metode og andre montagemidler end de foreskrevne samt fejltolkning af den medfølgende montagevejledning.

* DENNE MONTERINGSVEJLEDNING SKAL MEDBRINGES VED SYN.

E INSTRUCCIONES DE MONTAJE:

Antes de comenzar el montaje por favor, verifique la placa descriptiva del enganche con el fin de determinar la figura correspondiente en la reseña de montaje.

1. Desmontar el parachoques inclusive el tope de acero del vehículo, el tope no se vuelve a utilizar. Véase la figura 1.

© 546570/21-07-2011/7

te, por un montaje incorrecto, incluyendo el uso de herramientas inadecuadas, por el uso de métodos de montaje y medios distintos a los indicados y por la interpretación incorrecta de estas instrucciones de montaje.

I ISTRUZIONI PER IL MONTAGGIO:

Prima di iniziare il montaggio verificare la terghetta per determinare quale disegno, presente nelle istruzioni, è applicabile.

1. Smontare il paraurti e la barra d'acciaio dal veicolo la barra in acciaio non dovrà più essere montata. Vedi figura 1.
2. Posizionare i sostegni A e B fissarli manualmente in corrispondenza dei punti C.
3. Inserire i due blocchi di polistirolo espanso nei montanti del telaio per chiuderli.
4. Montare la traversa sulla parete posteriore in corrispondenza dei punti D.
5. Montare manualmente il gancio traino in corrispondenza del punto E.
6. Montare Thule Connector.
7. Montare il portapresa a scomparsa.
8. Serrare tutti i dadi e bulloni alle coppie di serraggio indicate nel disegno.
9. Con l'ausilio della sagoma, segare via dal paraurti la parte indicata. (posizionare la sagoma sul lato interno del paraurti). Vedi figura 2.
10. Montare il paraurti.

Per lo smontaggio ed il montaggio dei componenti del veicolo consultare il manuale tecnico dell'officina.

Consultare il disegno per il montaggio ed i dispositivi di fissaggio.

Per il montaggio e lo smontaggio del sistema a sfera rimovibile, consultare le istruzioni di montaggio allegate.

N.B.:

- * Per eventuali necessari adattamenti "del veicolo" si consiglia di consultare il fornitore.

© 546570/21-07-2011/8

Template 5465

Place on inside bumper

Edge bumper

Cut out

Middle bumper

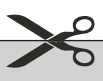

125



70



145

63

